

SNP

**BUSES DE
PULVÉRISATION**

SOLUTIONS DE NETTOYAGE DE CUVES

Avril 2026



Tableau comparatif des têtes de nettoyage de cuve



BUSES DE PULVÉRISATION

BUSE	IMPACT DE NETTOYAGE	DIAMÈTRE MAX. DE NETTOYAGE (M)	EFFICACITÉ DE L'EAU	NOTES	DIAMÈTRE DE NETTOYAGE MAXIMAL PAR TYPE DE RÉSIDU (M)		
					CLASSE 1	CLASSE 2	CLASSE 3
À JET ROTATIF							
Orbitor 2	Très fort	40.2	Élevée	ATEX en option	40.2	32.2	21.2
Orbitor 4	Très fort	26	Élevée	ATEX en option	26.0	20.8	13.7
Orbitor Dual	Très fort	20	Élevée	ATEX en option	20.0	16.0	10.6
Orbitor Compact	Très fort	17.2	Élevée	ATEX en option	17.2	13.8	9.1
Orbitor Eco	Très fort	10	Élevée	Plus rapide	10.0	8.0	5.3
StormBlaster™	Très fort	50	Moyenne-élevée	Applications Industriels	50.0	40.0	26.4
D3000	Très fort	34	Élevée	Applications Industriels	34.0	27.2	18.0
D4000	Très fort	51	Élevée	Applications Industriels	51.0	40.8	26.9
BUSE ROTATIVE							
RSB	Modéré	3.7	Moyenne-élevée	360°, 180° vers le bas, 270° vers le haut	3.7	2.8	1.9
HydroWhirl® Poseidon®	Modéré - Fort	7.6	Élevée	Produits chimiques agressifs	7.6	5.7	3.8
Spin-Atex Zone 1 & 2	Faible - Modéré	5.5	Élevée	ATEX Zones 1 & 2	5.5	4.1	2.8
Spin-Atex Nano/Micro/Mini/Maxi	Faible - Modéré	À 5 m	Élevée	ATEX Zone 0	5.0	3.8	2.5
HydroWhirl Disc	Modéré	3.6	Moyenne-élevée	Anti-colmatage	3.6	2.7	1.8
HydroWhirl Stinger (HWS2)	Modéré	4	Moyenne-élevée	Roulements en céramique de zircon	4.0	3.0	2.0
HydroWhirl Mini SS	Faible - Modéré	1.8	Élevée	Petits réservoirs et canalisations	1.8	1.4	0.9
HydroWhirl Mini PVDF	Faible - Modéré	1	Élevée	Petits réservoirs et canalisations	1.0	0.8	0.5
Kompact	Modéré	6	Moyenne	Petite taille	6.0	4.5	3.0
EK Pop-up	Faible - Modéré	Nettoyage ciblé	Moyenne	Escamotable, supplémentaire	-	-	-
STATIQUE							
SVSTW	Faible	Rinçage à 6.8	Faible	Jet solide multidirectionnel	6.8	3.4	NA
TW	Faible - Modéré	2.4	Moyenne	Petite, anti-colmatage	2.4	1.2	NA
LEM	Faible	2.4	Moyenne	Collecteur de 6 buses TF	2.4	1.2	NA
Retractor	Dépend du type de tête de nettoyage	Dépend du type de tête de nettoyage	Élevée	Rétractable - option ATEX	Variable	Variable	Variable
HydroClaw™	Faible - Modéré	3.05	Moyenne	Anti-colmatage	3.1	1.5	NA
CLUMP	Faible - Modéré	3.05	Moyenne	Collecteur de 6 buses LEM	3.1	1.5	NA

	PAGE
Introduction aux systèmes de nettoyage de cuves	1
Types d'équipements de nettoyage de cuves.....	1
Comprendre le processus de nettoyage	2
Le mélange de nettoyage.....	2
Sélection d'une solution de nettoyage de cuves	3-4
Optimisation des performances des têtes de nettoyage	5
Têtes à jets rotatifs : Introduction	6
Orbitor 2.....	7
Orbitor 4.....	8
Orbitor Dual.....	9
Orbitor Eco.....	10
Orbitor Compact.....	11
Têtes à jets rotatifs industrielles : Introduction	12
StormBlaster™.....	13
ScreenBlaster.....	14
D3000 / D4000.....	15
Buses rotatives : Introduction	16
RSB.....	17
HydroWhirl® Disc.....	18
HydroWhirl® Mini PVDF.....	19
HydroWhirl® Mini SS.....	20
HydroWhirl® Stinger.....	21
HydroWhirl® Poseidon®.....	22
Kompact Clean.....	23
EK Pop-Up.....	24
Spin-Atex Series.....	25
Spin-Atex NANO.....	26
Spin-Atex MICRO.....	27
Spin-Atex MINI.....	28
Spin-Atex MAXI.....	29
Buses statiques : Introduction	30
SVSTW Threaded.....	31
SVSTW Clip-On.....	32
LEM.....	33
CLUMP.....	34
HydroClaw™.....	35
TW Spiral.....	36
Retractor.....	37
Kit de Nettoyage IBC	38
Solutions de nettoyage sur mesure	39
À propos de nous	40

Introduction aux systèmes de nettoyage de cuves



BUSES DE PULVÉRISATION

Le nettoyage automatisé des cuves et des réservoirs est un processus essentiel dans un large éventail d'industries. La diversité des résidus, des environnements d'exploitation et des dimensions des cuves nécessite une gamme de solutions de nettoyage tout aussi variée. SNP propose un portefeuille complet de buses de lavage de cuves et de systèmes de nettoyage, adaptés à des applications allant des plus petits réacteurs de process aux plus grands réservoirs de stockage. Nos solutions sont efficaces aussi bien pour éliminer des résidus légers et solubles dans l'eau que des dépôts lourds ou incrustés.

Nous travaillons en étroite collaboration avec nos clients afin de concevoir et de fournir des systèmes de nettoyage qui optimisent leurs procédés et apportent des bénéfices mesurables, notamment une réduction de la consommation d'eau et d'énergie, une diminution du travail manuel et des arrêts de production, une amélioration de la qualité des produits ainsi qu'une meilleure protection de l'entreprise et de son image de marque.

Dans les pages qui suivent, nous examinons les éléments clés d'un nettoyage de cuves efficace ainsi que les critères essentiels à prendre en compte pour sélectionner le système le plus adapté à votre application. Si vous avez des questions, nos ingénieurs technico-commerciaux, compétents et à votre écoute, sont toujours disponibles pour vous fournir conseils et assistance.

Types de têtes de nettoyage

Notre gamme est divisée en trois grandes catégories (images non à l'échelle) :

- 1 Têtes à jet rotatif (Pages 6-11) :** Elles peuvent produire des jets d'une portée supérieure à 20 m, permettant à une unité montée au centre de nettoyer une cuve de 40 m de diamètre. Ces machines conviennent également aux cuves de petite à moyenne taille lorsque des résidus particulièrement tenaces doivent être éliminés.



- 2 Buses rotatives (Pages 16-29) :** Ces têtes offrent une meilleure couverture et un impact modéré, ce qui les rend adaptées au nettoyage de cuves de plus grande taille, jusqu'à 7,9 m de diamètre. Elles sont capables de traiter des résidus plus tenaces tout en consommant moins d'eau.



- 3 Boules et buses statiques (Pages 30-37) :** Les buses statiques offrent une couverture limitée et un faible impact, mais elles sont économiques et très robustes, car elles ne comportent aucune pièce mobile.



Comprendre le processus de nettoyage



BUSES DE PULVÉRISATION

Les éléments d'un nettoyage efficace

Un nettoyage efficace des cuves repose sur quatre facteurs essentiels : l'action chimique, le temps, l'action mécanique et la température. Chacun de ces facteurs contribue à l'efficacité globale d'une opération de nettoyage. L'augmentation de l'un de ces éléments permet de réduire les autres sans compromettre les résultats. À l'inverse, la diminution de l'un d'eux doit être compensée par l'augmentation d'un ou de plusieurs des autres. La contribution de chaque facteur varie en fonction du type de tête de nettoyage ou de buse utilisé, comme illustré dans les diagrammes du cercle de Sinner présentés ci-après.

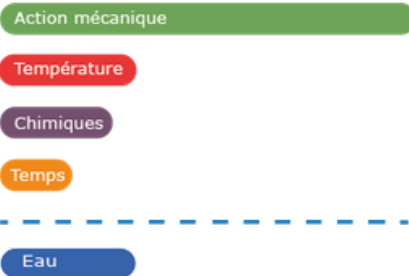

À JET ROTATIF Pages 6-11



Contribution au mélange de nettoyage pour une tête de lavage rotative

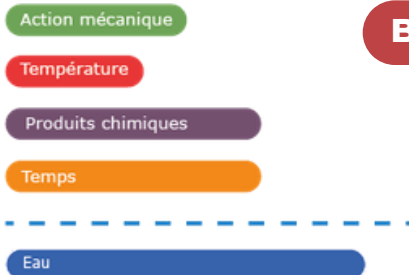

BUSES ROTATIVES Pages 16-29



Contribution au mélange de nettoyage pour les buses rotatives



BUSES STATIQUES Pages 30-37



Contribution au mélange de nettoyage pour les buses statiques

Lire notre article: *Nettoyage de Cuves Efficace*

Scannez le QR code ou cliquez [ICI](#) pour lire notre article sur le nettoyage efficace des cuves : comment réduire la consommation d'eau, de produits chimiques et d'énergie, ainsi que les temps d'arrêt, tout en améliorant les résultats.



Sélection d'un système de nettoyage de cuves



BUSES DE PULVÉRISATION

1. La taille de cuve

La taille de la cuve influence fortement le choix des équipements de nettoyage. Chaque buse ou machine possède une limite maximale de portée de nettoyage efficace. À mesure que la taille de la cuve augmente, le nombre de têtes de nettoyage adaptées diminue.

Par exemple, les cuves de plus d'environ 10 mètres de diamètre ne peuvent généralement être nettoyées efficacement qu'à l'aide de têtes à jets rotatifs.

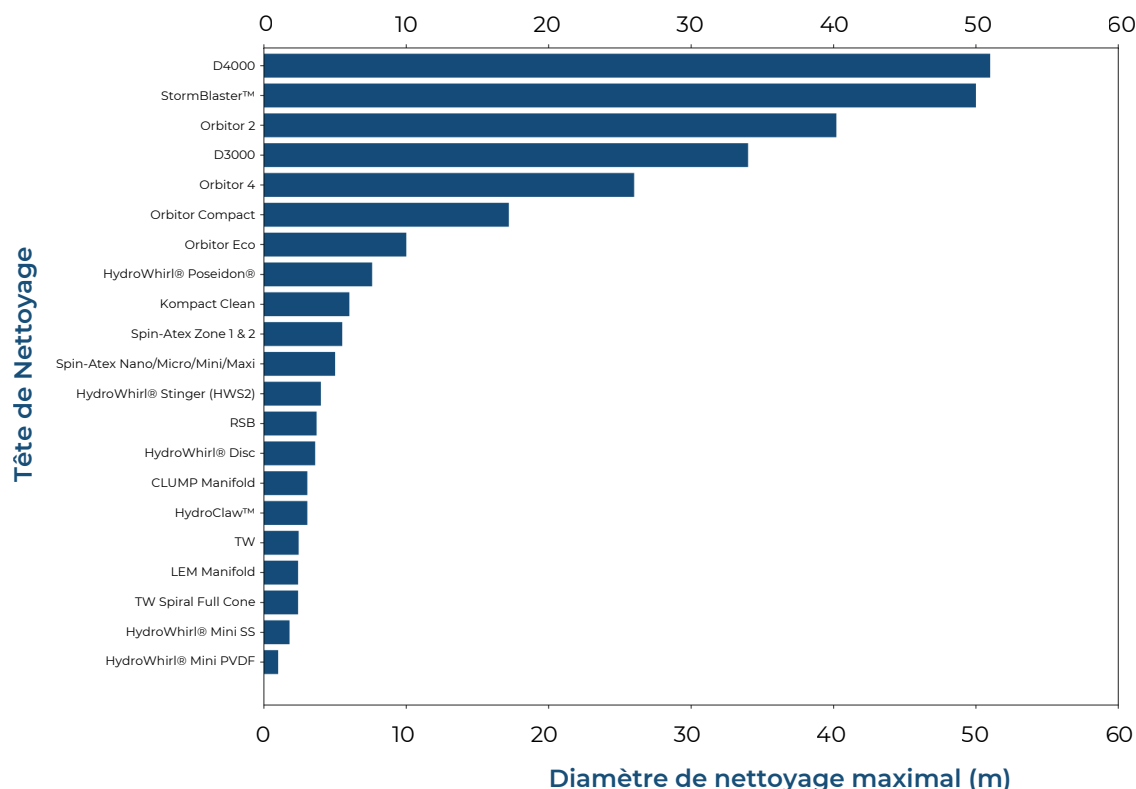

2. Type de résidu

Nous classons les résidus en trois catégories : légers, modérés et tenaces :

Classe 1

Léger : Un résidu liquide ou une poudre légère non adhérente à la surface et qui s'élimine facilement par rinçage. Exemples : mélanges de poudres, produits chimiques légers, liquides sans huile.

Classe 2

Modéré : Le résidu adhère à la surface et nécessite un impact de pulvérisation répété, ainsi que l'apport de température et de produits chimiques pour être éliminé. Exemples : concentrés de boissons, produits alimentaires, huiles légères, colorants, arômes.

Classe 3

Tenace : Le résidu s'incruste fortement à la surface et nécessite un temps de contact plus long pour faciliter le processus de nettoyage. Les jets pleins sont particulièrement efficaces pour éliminer les encrassements importants. Exemples : peinture, asphalte, beurre de cacahuète, goudron, produits chimiques lourds, tartrates, huile.

Certains résidus s'éliminent facilement par un simple rinçage à l'eau, tandis que d'autres nécessitent un impact important pour être décollés des parois de la cuve. Bien que l'action chimique, le temps et la température puissent compenser dans une certaine mesure, les contraintes pratiques du procédé (consommation d'eau, main-d'œuvre, coûts des produits chimiques et de l'énergie par exemple) font que l'impact mécanique devient de plus en plus déterminant pour les résidus les plus tenaces. Comme indiqué précédemment, la taille de la cuve conditionne toutefois les méthodes de nettoyage pouvant être mises en œuvre efficacement.

Sélection d'un système de nettoyage de cuve



BUSES DE
PULVÉRISATION

Dans chaque fiche technique de buse, vous trouverez un indicateur d'adéquation des résidus précisant les classes de résidus pour lesquelles la buse est généralement recommandée dans des applications de nettoyage réelles. Comme expliqué à la page précédente, la taille et la géométrie de la cuve imposent des limites physiques dans le choix des têtes de nettoyage et doivent toujours être prises en compte en complément de la nature des résidus.

Class 1

Class 2

Class 3

SÉLECTION D'UN SYSTÈME DE NETTOYAGE DE CUVES – APERÇU RAPIDE

Les têtes à jet rotatifs sont généralement plus économes en eau que les buses rotatives ou statiques, grâce à leur action mécanique plus importante. Cependant, les petites cuves ne peuvent pas toujours accueillir des jets rotatifs de plus grande taille, et des résidus légers peuvent ne nécessiter qu'un nettoyage plus doux.

Utilisez ces règles pratiques pour sélectionner un équipement de nettoyage de cuves :

1. **Cuves de moins de 1 m de diamètre avec des résidus légers à modérés** : les buses statiques sont généralement les plus efficaces.
2. **Cuves de 1 à 3 m de diamètre avec des résidus légers** : les têtes rotatives à pulvérisation sont probablement les plus efficaces.
3. **Cuves de 1 à 3 m de diamètre avec des résidus modérés ou tenaces** : des têtes rotatives à jets à cycle rapide, comme l'Orbitor Eco, sont probablement les plus efficaces.
4. **Cuves de plus de 3 m, même avec des résidus légers** : les têtes à jets rotatifs sont probablement les plus efficaces.
5. **Résidus très tenaces, quelle que soit la taille de la cuve** : les têtes à jets rotatifs sont les plus efficaces.
6. **Cuves de plus de 6 m de diamètre** : les têtes à jets rotatifs sont la seule solution viable, car elles seules peuvent atteindre les parois.

3. Environnement de cuve :

Certains environnements sont particulièrement exigeants - qu'ils soient abrasifs, extrêmement chauds ou fortement corrosifs. Dans ces cas, les matériaux standards utilisés dans nos produits du catalogue peuvent ne pas être adaptés. Nous pouvons fabriquer une grande partie de nos têtes de cuves dans des alliages ou des matériaux plastiques spécifiques afin de répondre à ces contraintes, garantissant ainsi des performances fiables même dans les conditions d'exploitation les plus difficiles.

4. Obstructions internes :

Les agitateurs et autres éléments internes peuvent perturber le schéma de pulvérisation des nettoyeurs de cuves. Ces obstructions peuvent nécessiter l'utilisation de plusieurs équipements afin d'assurer une couverture complète.

PRÊT À AMÉLIORER L'EFFICACITÉ DU NETTOYAGE DE VOS CUVES ET À RÉDUIRE VOS COÛTS D'EXPLOITATION ?



Télécharger : *Check list pour la sélection de système de nettoyage de cuves*

Scannez le code QR ou cliquez [ICI](#) pour télécharger votre check list permettant d'évaluer les facteurs clés qui influent sur les performances, de la conception du réservoir et de l'alimentation en fluide au type de résidus et aux conditions environnementales.



Optimisation des performances des têtes de nettoyage



BUSES DE
PULVÉRISATION

Il existe plusieurs autres facteurs à prendre en compte pour assurer un nettoyage de cuves efficace. La taille de la cuve, la capacité de la pompe et le positionnement des buses sont tout aussi importants que le choix de la tête de nettoyage :

A) Positionnement des buses

Les buses doivent, dans la mesure du possible, être positionnées dans la partie supérieure de la cuve. Cependant, des buses placées trop près du plafond de la cuve peuvent provoquer un phénomène de déviation, ce qui réduit l'impact de nettoyage.

B) Capacité et dimensions de la pompe

Le diamètre de la tuyauterie dépend du débit requis et doit être choisi de manière à minimiser les pertes de charge dans le réseau. La pression statique de service requise doit être disponible directement à la buse et correspondre à la puissance de la pompe. Des pertes de charge excessives dans le réseau peuvent nuire au bon fonctionnement de la buse.

C) Ligne de remplissage

Lors de la fixation permanente des buses à l'intérieur de la cuve, positionnez-les au-dessus du niveau de remplissage. Cela évite tout contact entre la buse et le produit, source potentielle de prolifération bactérienne et de contamination croisée. Après le cycle de nettoyage, la buse doit être retirée afin d'éviter l'accumulation de bactéries dans les interstices.

D) Diamètre du réservoir

Comme indiqué précédemment, les cuves varient en taille et en forme, et le choix du dispositif de nettoyage approprié dépend à la fois du type de dépôt et du diamètre de la cuve. Pour les cuves de grande taille ou celles présentant des géométries irrégulières, nous appliquons un protocole de dimensionnement sur mesure qui utilise plusieurs têtes de buse afin de garantir un nettoyage complet et efficace.

Directive pour le positionnement de la buse :
(H3) Buse = 1/3 de la hauteur totale de la cuve (H)

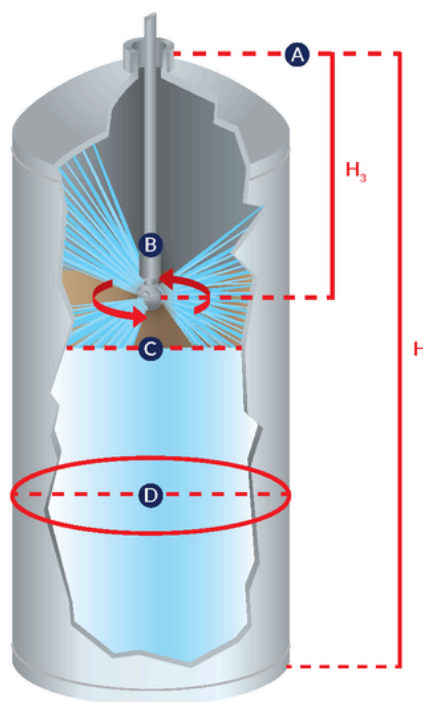

Voir notre série de vidéos : FAQ sur le nettoyage de cuves :
Comment concevoir, dimensionner et optimiser votre système

Scannez le code QR ou cliquez [ICI](#) pour voir notre série de vidéos, où nous analysons les décisions clés relatives au nettoyage efficace des réservoirs : du choix de la tête de nettoyage et de la pompe appropriées à la compréhension de la pression, du positionnement, du temps de nettoyage, de l'efficacité de l'eau et du coût global du système.



PRÊT À DÉFINIR LES SPÉCIFICATIONS DE VOTRE APPLICATION ?



Télécharger : *Formulaire de demande d'informations pour une application de nettoyage de réservoirs*

Scannez le code QR ou cliquez [ICI](#) pour télécharger votre check list permettant d'évaluer les facteurs clés qui influent sur les performances, de la conception du réservoir et de l'alimentation en fluide au type de résidus et aux conditions environnementales.



Têtes à jet rotatif

Introduction

SNP

BUSES DE
PULVÉRISATION

Les têtes de nettoyage à jet rotatif, également appelées nettoyeurs à impact, sont conçues pour un nettoyage puissant et précis. Elles projettent des jets à fort impact selon un schéma précis et répétitif, assurant ainsi une couverture complète à 360°. Nos nettoyeurs à jet rotatif font partie de notre gamme Orbitor.

Utilisant le fluide de nettoyage lui-même pour actionner un mécanisme interne, les Orbitors font tourner des buses haute pression sur deux axes, couvrant ainsi systématiquement toute la surface d'une cuve. Il en résulte un cycle de nettoyage rapide, efficace et reproductible, idéal pour les industries où l'hygiène, l'efficacité et la fiabilité sont essentielles. Ces unités sont plus onéreuses que les autres types de têtes de nettoyage de cuves et nécessitent une pression plus élevée, idéalement supérieure à 6 bars. Cependant, grâce à leur faible consommation d'eau et de temps, elles constituent l'option la plus rentable sur le long terme.

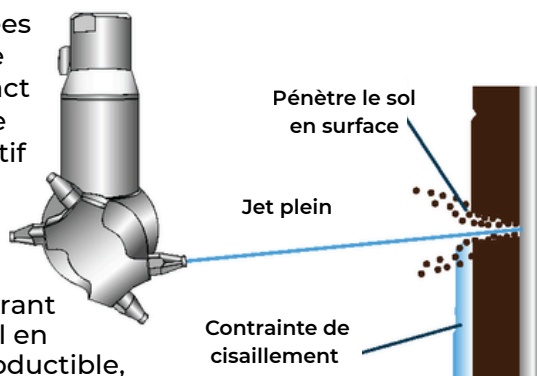

Principaux avantages des nettoyeurs à jet rotatif Orbitor

- Nettoyage complet à 360° avec des jets à haute pression
- Utilisation efficace de l'eau
- Autonettoyant et autolubrifiant
- Peuvent être démontés et remontés en 15 minutes.
- Temps de cycle rapides
- Certification ATEX disponible (sauf modèle Eco)
- Convient aux réservoirs jusqu'à 40 m de diamètre
- Fonctionnement hydraulique – aucune alimentation externe
- Atteindre:
 - Jusqu'à 95 % d'économies d'eau par rapport aux boules de pulvérisation statiques
 - Jusqu'à 75 % d'économies d'eau par rapport aux boules de pulvérisation rotatives

Pouvoir de nettoyage

Les Orbitors peuvent nettoyer des réservoirs de 1 à 20 m de diamètre.

Classe 1 Résidus légers : La longueur totale du jet (voir le tableau sous chaque produit) du nettoyeur à jet rotatif peut être utilisée ; en effet, pour de nombreux résidus très légers, ils peuvent potentiellement fournir une action de rinçage efficace même au-delà de la longueur de jet publiée.

Classe 2 Résidus modérés : Nous recommandons de maintenir toutes les parties du réservoir à moins de 80 % de la longueur de jet indiquée. Cela garantira un impact suffisant pour éliminer les résidus les plus tenaces.

Classe 3 Résidus tenaces : Nous recommandons de maintenir toutes les parties du réservoir à moins de 66 % de la longueur de jet publiée afin de garantir une action mécanique maximale.

Le jet de pulvérisation s'intensifie progressivement au cours d'un cycle de nettoyage défini, assurant une couverture complète et systématique du réservoir.



Orbitor 2

Jet rotatif à 2 buses

SNP

BUSES DE PULVÉRISATION



Cliquez [ICI](#) ou scannez pour voir sur notre site web

Classe 1

Classe 2

Classe 3

Présentation du produit

La configuration à deux buses de l'Orbitor 2 permet de déployer des buses plus grandes avec des débits plus élevés, étendant ainsi la longueur du jet jusqu'à 20 mètres.

Caractéristiques de conception

- Température de fonctionnement : jusqu'à 95 °C (jusqu'à 60 °C pour les unités ATEX)
- Matériaux de construction :
 - Boîtier et tête de buse : acier inoxydable 316L
 - Engrenages : PEEK + acier inoxydable 316
 - Douilles : PTFE chargé de carbone
- Poids : 8 kg
- Options certifiées ATEX disponibles

Caractéristiques de pulvérisation

- Débits : 80-600 L/min
- Pression de service : 3-10 bar
- Longueur du jet : jusqu'à 20 m
- Modèle de lavage : couverture à 360°
- Durée du cycle : 15,5 à 33 minutes

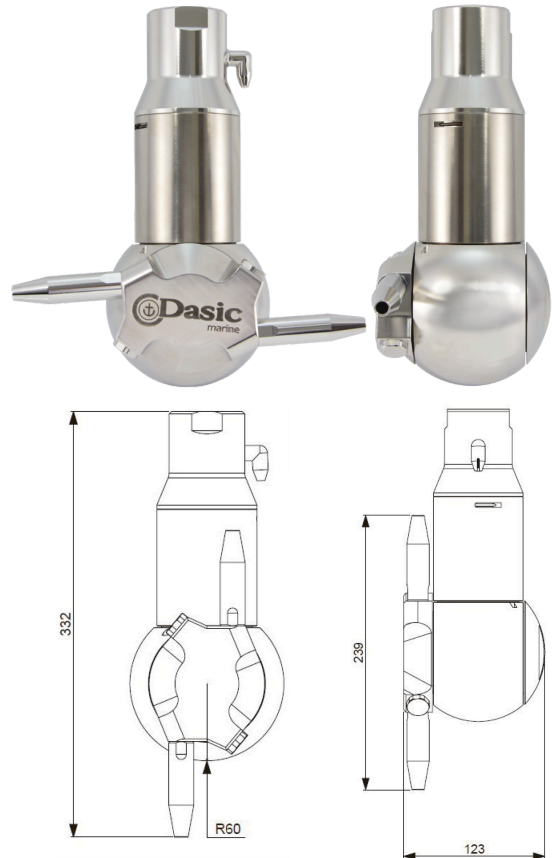

Orbitor 2

Débits, Longueur de jet (LJ) et temps de cycle

Matériaux standard: Boîtier: 316L, BUSE: 316L, Engrenages: PEEK + 316 SS, Bagues: PTFE chargé de carbone

Bar	Modèle															
	2x6mm		2x7mm		2x8mm		2x10mm		2x12.5mm							
	Débit l/min	Jet	Temps de Cycle (min)	Débit l/min	Jet	Temps de Cycle (min)	Débit l/min	Jet	Temps de Cycle (min)	Débit l/min	Jet	Temps de Cycle (min)	Débit l/min	Jet	Temps de Cycle (min)	
3	80	5.5	33	93.3	6.5	37.5	117	7.2	25.7	217	9.8	41	330	10.1	26.8	
4	91.7	6	27.2	117	7.2	31.6	150	8	22.9	255	10.5	34.2	383	11.2	24	
5	108	6.3	24.7	137	7.9	28.2	172	8.7	20.5	290	11.5	30.5	433	12.1	21.7	
6	122	7	22.6	153	8.5	25.8	190	9.4	18.9	320	12.7	28	473	13.4	19.8	
7	130	8	21	168	9.2	24	203	10.3	17.5	347	13.9	26	512	14.8	18.4	
8	140	9	19.5	182	10.4	22.3	213	11.3	16.4	368	15.2	24.5	547	16.4	17.2	
9	148	10.2	18.4	192	11.3	21	223	12.4	15.6	390	17	23.2	572	18.3	16.3	
10	157	11.5	17.4	200	12.3	20	232	13.5	14.9	405	18.8	22	600	20.1	15.5	

Orbitor 4

Jet rotatif à 4 buses

SNP

BUSES DE PULVÉRISATION



Cliquez [ICI](#) ou scannez pour voir sur notre site web

Class 1

Class 2

Class 3

Présentation du produit

La configuration à quatre buses assure un nettoyage haute performance et des cycles plus courts. Convient aux cuves de moyenne à grande taille nécessitant un nettoyage complet et rapide.

Caractéristiques de conception

- Température de fonctionnement : jusqu'à 95 °C (jusqu'à 60 °C pour les unités ATEX)
- Matériaux de construction :
 - Boîtier et tête de buse : acier inoxydable 316L
 - Engrenages : PEEK + acier inoxydable 316
 - Douilles : PTFE chargé de carbone
- Poids : 8 kg
- Options certifiées ATEX disponibles



Caractéristiques de pulvérisation

- Débits : 80-458 L/min
- Pression de service : 3-10 bar
- Longueur du jet : jusqu'à 13 m
- Modèle de lavage : couverture à 360°
- Durée du cycle : 5,5 à 15,5 minutes

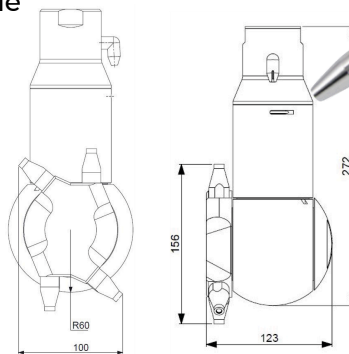

Orbitor 4

Débits, Longueur de jet (LJ) et temps de cycle (TC)

Matériaux standard: Boîtier: 316L, BUSE: 316L, Engrenages: PEEK + 316 SS, Bagues: PTFE chargé de carbone

Bar	Modèle														
	4x4.2mm			4x5mm			4x6mm			4x7mm			4x8mm		
	Débit l/min	LJ (m)	TC (min)	Débit l/min	LJ (m)	TC (min)	Débit l/min	LJ (m)	TC (min)	Débit l/min	LJ (m)	TC (min)	Débit l/min	LJ (m)	TC (min)
3	80	2.9	11	112	4	13	138	5.3	15.5	217	6.5	20.1	250	7.2	15.5
4	100	3	9.3	137	4.2	10.8	170	5.7	12.9	252	7.1	15.2	293	8	12.9
5	115	3.5	7.9	155	4.7	9.4	200	6.2	11	283	7.7	14.9	333	9	11
6	127	4	6.9	173	5.2	8	220	7	9.5	310	8.5	13	367	9.9	9.5
7	138	5	6.3	185	6.3	7.3	240	8	8.4	333	9.4	11.7	395	10.6	8.5
8	147	6.2	5.8	195	7.5	6.8	257	9.4	7.6	350	10.3	10.4	418	11.2	7.8
9	153	7.1	5.6	202	8.5	6.5	270	10.3	7	367	11.2	9.3	438	12.2	7
10	157	7.8	5.5	207	9	6.4	282	11.2	6.9	380	12	8.9	458	13	6.9



Visionnez notre courte série de vidéos : *Comparaison des systèmes CIP*

Scannez le code QR ou cliquez [ICI](#) pour visionner notre comparatif en trois parties des principaux types de buses de nettoyage de cuve. Découvrez les différences entre les buses rotative et les buses statiques, et comparez leurs performances à celles de la puissante buse à jet rotatif.



Orbitor Dual

Jet rotatif à 8 buses

SNP

BUSES DE PULVÉRISATION



Cliquez ICI ou scannez pour voir sur notre site web

Class 1

Class 2

Class 3

Présentation du produit

Cette version, avec sa configuration à 8 buses, offre une densité de nettoyage maximale. Sa conception à double tête permet de limiter l'angle de nettoyage à 85° sans compromettre la rotation de la machine.

Caractéristiques de conception

- Température de fonctionnement : jusqu'à 95 °C (jusqu'à 60 °C pour les unités ATEX)
- Poids : 12 kg
- Matériaux de construction :
 - Boîtier et tête de buse : acier inoxydable 316L
 - Engrenages : PEEK + acier inoxydable 316
 - Douilles : PTFE chargé de carbone
- Options certifiées ATEX disponibles



Caractéristiques de pulvérisation

- Débits : 85-500 L/min
- Pression de service : 5-10 bar
- Longueur du jet : jusqu'à 20 m
- Modèle de lavage : couverture à 360° (réglable de 180° à 85° en lavage vers le bas)
- Durée du cycle : 6,8 à 19 minutes

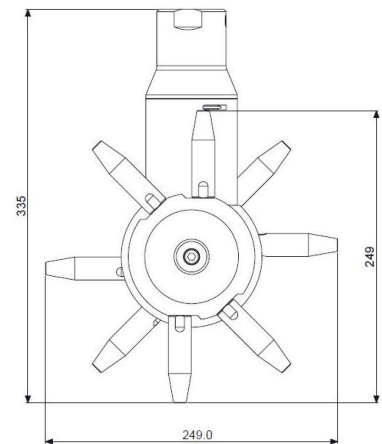

Orbitor Dual

Débits, Longueur de jet (LJ) et temps de cycle

Matériaux standard: Boîtier: 316L, BUSE: 316L, Engrenages: PEEK + 316 SS, Bagues: PTFE chargé de carbone

Bar	Modèle														
	4x4mm			4x5mm			4x6mm			4x7mm			4x8mm		
	Débit l/min	LJ (m)	Temps de cycle (min)	Débit l/min	LJ (m)	Temps de cycle (min)	Débit l/min	LJ (m)	Temps de cycle (min)	Débit l/min	LJ (m)	Temps de cycle (min)	Débit l/min	LJ (m)	Temps de cycle (min)
5	110	5.0	8.2	130	6.0	9.0	153	8.0	8.5	138.3	9.0	8.0	187	10.0	9.0
6	122	6.0	7.3	147	7.0	8.5	167	9.0	7.4	151.7	10.0	7.4	203	11.0	7.7
7	125	7.0	7.0	125	8.0	8.0	182	10.0	6.0	163.3	11.0	6.8	218	12.0	8.2
8	130	8.0	6.8	163	9.0	7.6	197	11.0	6.6	175	12.0	6.2	232	13.0	6.7
9	135	9.0	6.6	172	10.0	7.4	208	12.0	6.3	186.7	13.0	5.8	245	14.0	6.4
10	140	9.5	6.4	180	10.5	7.2	217	12.5	6.1	198.3	13.5	5.5	260	14.5	6.2

Orbitor Eco

Jet rotatif à 4 buses



BUSES DE PULVÉRISATION



Cliquez [ICI](#) ou scannez pour voir sur notre site web

Class 1

Class 2

Class 3

Présentation du produit

L'Orbitor Eco est un nettoyeur à jet rotatif à cycle rapide capable de réaliser un cycle de nettoyage en moins de deux minutes. Grâce à ses cycles de nettoyage rapides et à son faible débit, il constitue la solution la plus efficace pour nettoyer et rincer les résidus modérés, voire tenaces, dans les petits réservoirs tels que les IBCs.

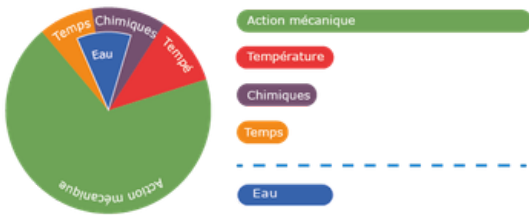

Contribution au mélange de nettoyage pour une tête de lavage rotative

Caractéristiques de conception

- Température de fonctionnement : jusqu'à 95 °C (jusqu'à 60 °C pour les produits ATEX)
- Matériaux de construction :
 - Boîtier et tête de buse : acier inoxydable 316L
 - Engrenages : PEEK + acier inoxydable 316
 - Douilles : PTFE chargé de carbone
- Poids : 2,5 kg

Caractéristiques de pulvérisation

- Débits : 45-198 L/min
- Pression de service : 3-10 bar
- Longueur du jet : jusqu'à 5 m
- Modèle de lavage : couverture à 360°
- Durée du cycle : 1,8 à 6 minutes

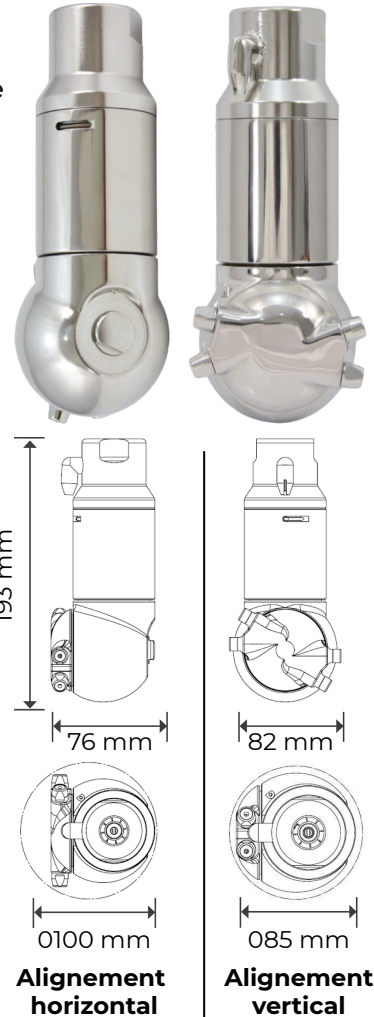

Alignement horizontal

Alignement vertical

Orbitor Eco

Débits, Longueur de jet (LJ) et temps de cycle
Matériaux standard: Boîtier: 316L, BUSE: 316L, Engrenages: PEEK + 316 SS, Bagues: PTFE chargé de carbone

Bar	Model Type											
	4x3mm			4x4mm			4x5mm			4x6mm		
	Débit l/min	Longueur de jet (m)	Temps de cycle (min)	Débit l/min	Longueur de jet (m)	Temps de cycle (min)	Débit l/min	Longueur de jet (m)	Temps de cycle (min)	Débit l/min	Longueur de jet (m)	Temps de cycle (min)
3	48.3	1.0	6.0	61.7	2.0	5.5	90	2.5	4.5	115	3.0	4.0
4	53.3	1.5	5.5	71.7	2.4	4.8	101.7	3.0	4.0	126.7	3.5	3.5
5	57.5	2.0	5.0	80	3.0	4.3	110	3.4	3.5	138.3	3.7	3.0
6	64.2	2.3	4.4	90	3.3	3.8	120	3.6	3.0	151.7	4.0	2.7
7	70	2.5	4.0	98.3	3.6	3.3	128.3	4.0	2.8	163.3	4.5	2.4
8	76.7	2.8	3.5	106.7	3.8	2.9	138.3	4.2	2.5	175	4.7	2.1
9	83.3	3.0	3.1	113.3	4.0	2.6	146.7	4.5	2.1	186.7	5.0	1.8
10	90	3.0	3.0	120	4.0	2.5	155	4.5	2.0	198.3	5.0	1.8

Orbitor Compact

Jet rotatif à 4 buses



BUSES DE PULVÉRISATION



Cliquez [ICI](#) ou scannez pour voir sur notre site web

Class 1

Class 2

Class 3

Présentation du produit

Le modèle Compact passe par une ouverture de 100 mm et, bras alignés verticalement, par une ouverture de 85 mm, ce qui le rend adapté même aux petits réservoirs ou aux cuves à ouverture étroite. Il est doté d'une rotation lente par engrenages pour un temps de jet optimal et une action mécanique supérieure.

Caractéristiques de conception

- Température de fonctionnement : jusqu'à 95 °C (jusqu'à 60 °C pour les produits ATEX)
- Matériaux de construction :
 - Boîtier et tête de buse : acier inoxydable 316L
 - Engrenages : PEEK + acier inoxydable 316
 - Douilles : PTFE chargé de carbone
- Son corps compact passe par une ouverture de 100 mm
- Avec les bras alignés verticalement, il passe par une ouverture de 85 mm
- Poids : 2,5 kg
- Options certifiées ATEX disponibles

Caractéristiques de pulvérisation

- Débits : 45-198 L/min
- Pression de service : 3-12 bar
- Longueur du jet : jusqu'à 8,6 m
- Modèle de lavage : couverture à 360°
- Durée du cycle : 9,5 à 20 minutes

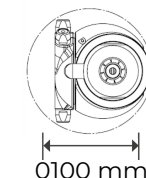
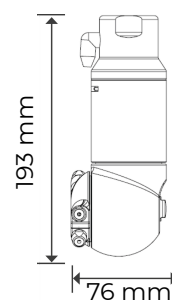

Alignement horizontal

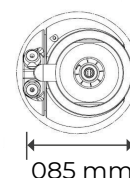
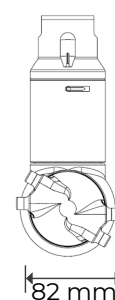

Alignement vertical

Orbitor Compact

Débits, Longueur de jet (LJ) et temps de cycle

Matériaux standard: Boîtier: 316L, BUSE: 316L, Engrenages: PEEK + 316 SS, Bagues: PTFE chargé de carbone

Bar	Modèle											
	4x3mm			4x4mm			4x5mm			4x6mm		
	Débit l/min	LJ (m)	Temps de cycle (min)	Débit l/min	LJ (m)	Temps de cycle (min)	Débit l/min	LJ (m)	Temps de cycle (min)	Débit l/min	LJ (m)	Temps de cycle (min)
3	48.3	3.7	20	61.7	4.3	26	90	4.9	17	115	5.4	22
4	53.3	4.5	17	71.7	5.1	22	101.7	5.7	14	126.7	6.2	19
5	57.5	5.1	14.5	80	5.8	19	110	6.4	12	138.3	6.9	16.5
6	64.2	5.6	13	90	6.4	16	120	7	11	151.7	7.4	14.5
7	70	6.1	12	98.3	6.8	14	128.3	7.4	10.5	163.3	7.9	13
8	76.7	6.4	10.8	106.7	7.2	12.5	138.3	7.8	10	175	8.2	12
9	83.3	6.7	10	113.3	7.5	11.5	146.7	8	9.5	186.7	8.5	11
10	90	6.9	9.5	120	7.6	11	155	8.1	9.5	198.3	8.6	10

Introduction aux têtes à jet rotatif pour le nettoyage industriel



BUSES DE
PULVÉRISATION

Les têtes de nettoyage à jet rotatif conviennent également au nettoyage industriel intensif d'installations volumineuses et très sales telles que les bassins de rétention des eaux pluviales et les grilles de déversoirs d'orage (CSO).

Le StormBlaster™ a été spécialement conçu pour le nettoyage des grands bassins de rétention des eaux pluviales et autres réservoirs de grande capacité. Ses jets puissants à haut débit offrent une portée de nettoyage jusqu'à 25 mètres, ce qui le rend idéal pour les environnements où la taille, la contamination et l'accessibilité constituent des défis.

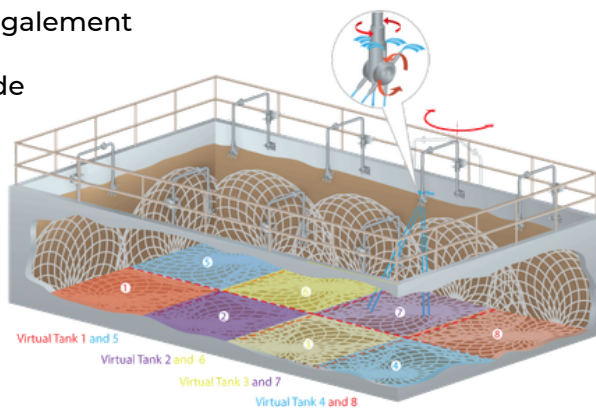

Lorsque les réservoirs dépassent 50 m de diamètre, SNP utilise un protocole de dimensionnement basé sur la division des réservoirs en unités virtuelles (voir image ci-dessus).

Ces machines sont :

- Entièrement hydraulique – aucune source d'alimentation externe nécessaire
- Boîte de vitesses entièrement étanche, adaptée aux fluides chargés de particules (par exemple, boues, effluents finaux).
- Roulements lubrifiés par lavage pour prévenir la contamination de la cargaison
- Construction robuste en acier inoxydable pour une durabilité accrue et un entretien minimal
- Boîte de vitesses lubrifiée à la graisse en option
- Disponible en configuration fixe ou portable
- Tailles de buses et temps de cycle personnalisables pour des applications spécifiques
- Compatible avec une large gamme de produits chimiques et de cargaisons.
- Conçu pour une longue durée de vie dans les environnements marins difficiles

Principaux avantages

- **Énergie** : De loin la méthode la plus économe en eau et en énergie pour le nettoyage des grands réservoirs et des installations industrielles
- **Coût** : Comparés au coût d'autres méthodes comme l'entrée manuelle, ces systèmes sont considérablement moins chers, tant en termes de coûts d'installation que de coûts d'exploitation.
- **Efficacité** : Élimine davantage de résidus que les autres méthodes, réduisant ainsi le risque de mauvaises odeurs pouvant entraîner des plaintes de la part des riverains.

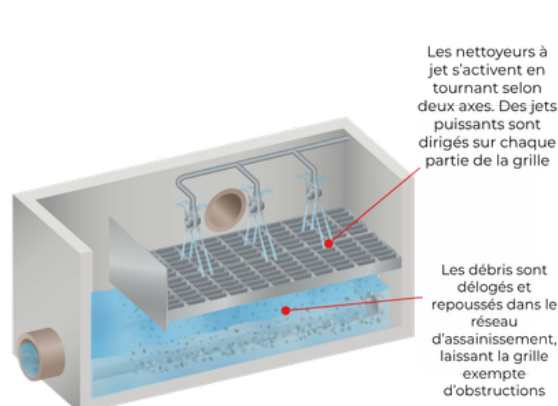
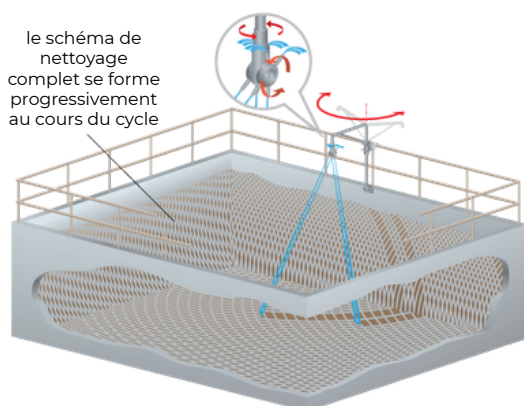

StormBlaster™

Jet rotatif à 2 buses

SNP

BUSES DE PULVÉRISATION



Cliquez [ICI](#) ou scannez pour voir sur notre site web

Class 1

Class 2

Class 3

Présentation du produit

Le StormBlaster™ a été spécialement conçu pour nettoyer les grands bassins de rétention des eaux pluviales et autres réservoirs de grande capacité. Avec ses jets puissants à haut débit qui offrent une portée de nettoyage allant jusqu'à 25 mètres, il est idéal pour les environnements où la taille, la contamination et l'accès constituent des défis.



Pour les réservoirs de plus grande taille, SNP a mis au point un protocole de dimensionnement qui utilise plusieurs StormBlasters pour assurer un nettoyage complet.

Caractéristiques de conception

- Matériaux de construction :
 - Boîtier et tête de buse : acier inoxydable 316L
 - Engrenages : PEEK + acier inoxydable 316
 - Douilles : PTFE chargé de carbone
 - Poids : - 12 kg (6-12 mm) - 14 kg (14 mm)

Caractéristiques de pulvérisation

- Débits : 100-570 L/min
- Pression de service : 2-10 bar
- Longueur du jet : jusqu'à 25 m
- Cycle de lavage : 180° ou 360°
- Durée du cycle : 26 à 85 minutes

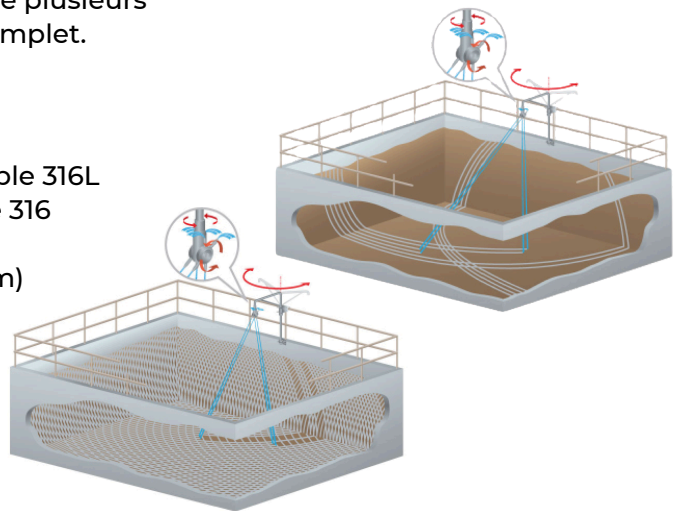

StormBlaster™

Longueur du jet (LJ), débits et temps de cycle (TdC)

Bar	2x6mm			2x7mm			2x8mm			2x10mm			2x12mm			2x14mm		
	Débit l/min	LJ m	TdC min	Débit l/min	LJ m	TdC min	Débit l/min	LJ m	TdC min	Débit l/min	LJ m	TdC min	Débit l/min	LJ m	TdC min	Débit l/min	LJ m	TdC min
2	80	7	85	81	8	85	95	9.5	85	120	10	85	200	10	85	316	11	85
4	98	9.5	50	103	10	50	118	10.5	50	167	11	50	220	11.5	50	341	14	72
6	113	10.5	36	125	11	36	142	12	36	190	13	36	260	14	36	475	18.9	60
8	132	12	29	138	13	29	163	13.5	29	217	14	29	292	15	29	508	22.6	48
10	143	13	26	155	14	26	177	14.5	26	228	15	26	315	17	26	570	25.5	37



Regardez notre courte série de vidéos : StormBlaster™ :
Nettoyage automatisé des réservoirs de bassins tampons

Scannez le code QR ou cliquez [ICI](#) pour voir notre courte série de vidéos et découvrir comment garder les bassins tampons propres, sûrs et sans odeur grâce au StormBlaster™.



ScreenBlaster

Jet rotatif à 4 buses

SNP

BUSES DE PULVÉRISATION



Cliquez [ICI](#) ou scannez pour voir sur notre site web

Class 1

Class 2

Class 3

Présentation du produit

Le ScreenBlaster est une machine de nettoyage à jet rotatif polyvalente, conçue pour le nettoyage des grilles, notamment celles des systèmes de déversoirs d'orage. Ses 8 buses permettent de limiter l'angle de nettoyage à 90°. Il est ainsi idéal pour le nettoyage ciblé et intensif des grilles.

Pour pallier les zones d'ombre créées par les écrans ondulés, le système ScreenBlaster est conçu de manière à ce que la plus grande partie possible de l'écran situé en dessous se trouve dans un cône de 60° formé par la tête de nettoyage. Ainsi, les surfaces à l'intérieur de ce cône sont atteintes par des jets dont l'angle avec l'horizontale ne dépasse pas 30°.

Caractéristiques de conception

- Température de fonctionnement : jusqu'à 95 °C
- Matériaux de construction :
 - Boîtier et tête de buse : acier inoxydable 316L
 - Engrenages : PEEK + acier inoxydable 316
 - Douilles : PTFE chargé de carbone
- Poids : 12 kg

Caractéristiques de pulvérisation

- Débits : 85-500 L/min
- Pression de service : 5-10 bar
- Longueur du jet : jusqu'à 20 m
- Programme de lavage : 90°, 120° ou 180°
- Durée du cycle : 6,8 à 19 minutes



StormBlaster™

Longueur du jet (LJ), débits et temps de cycle (TdC)

Bar	2x6mm			2x7mm			2x8mm			2x10mm			2x12mm			2x14mm		
	Débit l/min	LJ m	TdC min	Débit l/min	LJ m	TdC min	Débit l/min	LJ m	TdC min	Débit l/min	LJ m	TdC min	Débit l/min	LJ m	TdC min	Débit l/min	LJ m	TdC min
2	80	7	85	81	8	85	95	9.5	85	120	10	85	200	10	85	316	11	85
4	98	9.5	50	103	10	50	118	10.5	50	167	11	50	220	11.5	50	341	14	72
6	113	10.5	36	125	11	36	142	12	36	190	13	36	260	14	36	475	18.9	60
8	132	12	29	138	13	29	163	13.5	29	217	14	29	292	15	29	508	22.6	48
10	143	13	26	155	14	26	177	14.5	26	228	15	26	315	17	26	570	25.5	37



Regardez notre courte série de vidéos : *Le ScreenBlaster : Nettoyage efficace des grilles de déversoirs d'orage (CSO)*

Scannez le code QR ou cliquez [ICI](#) pour visionner notre courte série de vidéos et découvrir comment le système ScreenBlaster prévient les obstructions, garde les écrans propres et contribue à stopper les débordements d'égouts avant qu'ils ne se produisent.



D3000 / D4000

Jet rotatif à 2 buses

SNP

BUSES DE
PULVÉRISATION

Cliquez ou scannez ci-dessous
pour en savoir plus

Class 1

Class 2

Class 3

Présentation du produit

Les modèles D3000 et D4000 sont conçus pour le nettoyage exigeant des citernes de transport de pétrole. Lubrifiés par le média de lavage, ils intègrent une fonction « Cuve pleine – Rinçage rapide ». Différentes tailles de buses et durées de cycle sont disponibles pour s'adapter à diverses applications. Ces machines peuvent être fournies en version fixe ou portable. Le modèle D3000 est le plus compact et le plus polyvalent de la gamme.



D3000

Caractéristiques de conception

	D3000	D4000
Poids	11 kg	14 kg
Entrée	Bride 1,5" BSP / PN10 / 40	Bride mâle 2,5" 7,5 TPI / PN16 / 50
Hauteur maximale	241 mm	265 mm
Largeur maximale	150 mm	165 mm
Température de fonctionnement	100°C	
Matériaux de construction	Corps : acier inoxydable 316L Engrenages : PEEK Douilles : PTFE chargé de carbone	

Caractéristiques de pulvérisation

	D3000	D4000
Débits	130-560 L/min	86.7-433.3 L/min
Pression de service	6-10 bars	6-10 bars
Longueur du jet	Jusqu'à 16,9 mètres	16,5 à 25,5 mètres
Motif de lavage	Couverture à 360°	
Temps de cycle	Plusieurs options disponibles	



D4000



BUREAU
VERITAS

Shaping a World of Trust

Approvals: BV

D3000 Débits et longueur du jet (LJ)

Bar	Taille de buse											
	2x6mm		2x7mm		2x8mm		2x9mm		2x10mm		2x12.5mm	
	Débit l/min	LJ m	Débit l/min	LJ m	Débit l/min	LJ m	Débit l/min	LJ m	Débit l/min	LJ m	Débit l/min	LJ m
6	130	11.6	153.3	12.8	210	12.9	241.7	13.9	270	14.2	440	15.5
8	160	13	200	14	250	14.3	283.3	15	320	15.7	520	16.2
10	170	14.5	230	14.9	270	15.2	316.7	15.8	365	16.5	560	16.9

D4000 Débits et longueur du jet (LJ)

Bar	Taille de buse					
	2x12.5mm		2x14mm		2x16mm	
	Débit l/min	LJ m	Débit l/min	LJ m	Débit l/min	LJ m
6	433.3	16.5	533.3	18.9	691.7	18.9
8	495	18.4	613.3	22.6	790	22.6
10	543.3	19.2	673.3	25.5	866.7	25.5

Introduction aux buses rotatives



BUSES DE
PULVÉRISATION

Également appelés buses rotatives, têtes de nettoyage à force de réaction ou encore diffuseurs, ces dispositifs de nettoyage à fluide sont conçus pour un nettoyage puissant et efficace des cuves. Grâce à la force de réaction du média de nettoyage, la tête de buse pivote pour produire un jet à 360° très performant.

Principaux avantages

La rotation permet une pulvérisation plus ciblée et homogène, diffusée dans toutes les directions, améliorant considérablement l'efficacité du nettoyage grâce à l'impact et à la répétition des jets. Cette action est bien supérieure à celle des boules de pulvérisation statiques, ce qui rend les buses rotatives idéales pour les applications exigeant un nettoyage fiable et en profondeur.

Les têtes de nettoyage rotatives sont disponibles dans une large gamme de modèles pour s'adapter aux différentes tailles et exigences des réservoirs, notamment :

- Versions miniatures pour les petits réservoirs ou les espaces réduits.
- Modèles rétractables pour les installations où le dégagement est limité.
- Options entièrement en PTFE, particulièrement adaptées aux environnements difficiles ou corrosifs

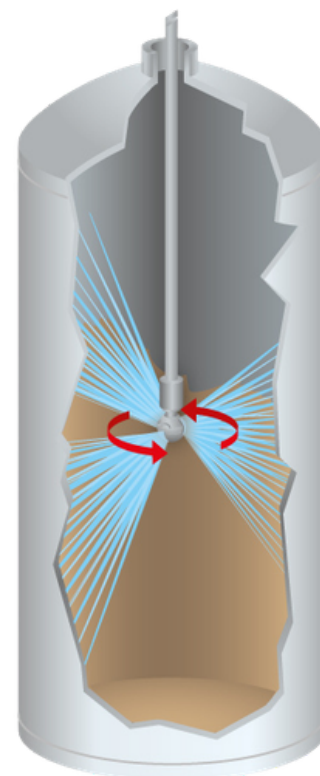

Pouvoir de nettoyage

Les buses rotatives conviennent aux réservoirs d'un diamètre allant jusqu'à 5,5 mètres.

Classe 1 Résidus légers : Toutes les parties du réservoir doivent se trouver à l'intérieur du diamètre de nettoyage indiqué.

Classe 2 Résidus modérés : Nous recommandons de maintenir toutes les parties du réservoir à moins de 75 % du diamètre de nettoyage indiqué.

Classe 3 Résidus tenaces : Nous recommandons de maintenir toutes les parties de la cuve à moins de 50 % du diamètre de nettoyage indiqué. En pratique, cela réduit considérablement l'efficacité des têtes rotatives pour les résidus très difficiles à nettoyer.

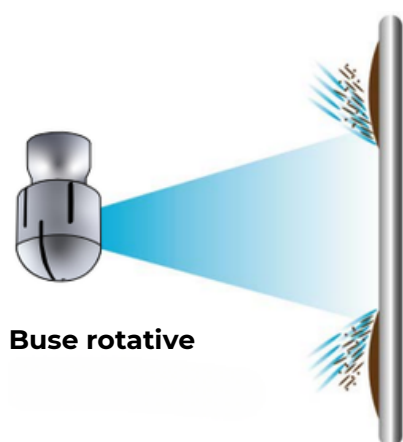

Buse rotative





Présentation du produit

Le RSB est adapté au nettoyage des cuves de petite et moyenne taille. Autonettoyant et doté d'une conception entièrement hygiénique, il convient aux applications agroalimentaires et pharmaceutiques.

Caractéristiques de conception

- Température de fonctionnement : jusqu'à 95 °C (ATEX jusqu'à 60 °C)
- Température de fonctionnement maximale de 95 °C
- Construction en acier inoxydable pour une excellente résistance à la corrosion
- Corps en acier inoxydable 316 avec roulements en acier inoxydable trempé 318
- Conception soudée au laser pour une durabilité accrue
- État de surface interne et externe de 0,8 micron Ra ou mieux
- Fabriqué à partir de matériaux approuvés par la FDA, convient aux applications de nettoyage en place (NEP).
- Roulements autonettoyants pour un fonctionnement fiable et nécessitant peu d'entretien
- Disponible avec raccords filetés ou à clipser
- Poids : 0,35 - 1,03 kg

Caractéristiques de pulvérisation

- Conception à boule de pulvérisation rotative assurant une action de nettoyage vigoureuse et dynamique
- Débits : 16,7-313 L/min
- Pression : 1 à 3 bars
- Diamètre maximal de la brosse : 5,6 m
- Options de couverture de pulvérisation : 360°, 180° vers le bas ou 270° vers le haut



Débits et diamètres de nettoyage. Matériau : Acier inox 318 Bar												
	1			1.5			2			3		
	Débit l/min	Diamètre de Nettoyage (m)	Diamètre de Rinçage (m)	Débit l/min	Diamètre de Nettoyage (m)	Diamètre de Rinçage (m)	Débit l/min	Diamètre de Nettoyage (m)	Diamètre de Rinçage (m)	Débit l/min	Diamètre de Nettoyage (m)	Diamètre de Rinçage (m)
RSB25 180° bas	16.7	0.8	4.3	20.3	1.1	4.8	25.5	1.2	5.0	31.0	1.4	5.4
RSB25 270° et 360° haut débit	30.5	0.8	4.3	36.8	1.1	4.8	46.5	1.2	5.0	58.3	1.4	5.4
RSB45 180° bas	41.7	1.8	5.2	50.0	1.9	5.3	58.3	2.0	5.2	68.3	1.8	4.9
RSB45 270° haut et 360°	66.7	1.8	5.2	79.2	1.9	5.3	91.7	2.0	5.2	110.0	1.8	4.9
RSB65 180° bas	113.3	3.8	5.5	125.0	4.2	5.7	165.8	4.0	6.0	200.0	3.7	5.6
RSB65 270° haut et 360°	183.3	3.8	5.5	221.7	4.2	5.7	253.3	4.0	6.0	313.3	3.7	5.6



Modele	Type de connexion	Poids	A	B
RSB25	3/8" Bsp or 1/2" clip on	0.35 kg	25 mm	60 mm
RSB45	1/2", 3/4" BSP or 1" clip on	0.48 kg	45 mm	155/137* mm
RSB65	1 1/4" Bsp or 1 1/2" clip on	1.03 kg	65 mm	200/183* mm

*La distance la plus courte est pour les variantes filetées



Visionnez notre courte série de vidéos :

[Comparaison des systèmes CIP](#)



HydroWhirl® Disc (HWD) Buse Rotative

SNP

BUSES DE
PULVÉRISATION



Cliquez **ICI** ou scannez pour
voir sur notre site web

Class 1

Class 2

Class 3

Présentation du produit

La tête de nettoyage de cuve HydroWhirl® Disc (HWD) est une tête rotative entièrement submersible et résistante au colmatage. Dotée d'une conception à rotation libre de grande capacité et de buses de pulvérisation plates puissantes, elle convient au nettoyage des cuves de petite et moyenne taille légèrement à moyennement encrassées.

Caractéristiques de conception

- Température de fonctionnement : jusqu'à 95 °C (ATEX jusqu'à 60 °C)
- Température de fonctionnement maximale de 90 °C
- Tête de nettoyage de réservoir entièrement submersible et à rotation libre
- Fonctionnement à fluide et autonettoyant pour une performance résistante au colmatage
- Fabriqué en acier inoxydable 316L conforme aux normes de la FDA
- Palier lisse hydrostatique en PTFE sans usure pour une longue durée de vie
- Conception à rotation libre de plus grande capacité de sa catégorie

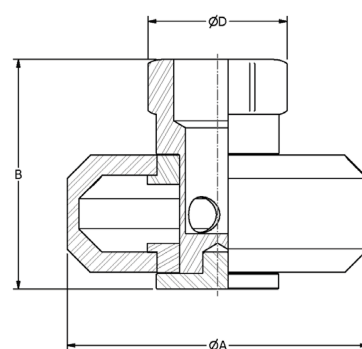

Caractéristiques de pulvérisation

- Action de pulvérisation vigoureuse adaptée aux salissures légères à modérées
- Débits : 96,3-227 L/min
- Pression : 0,7-4 bar
- Diamètre du jet : 3,6 m
- Couverture de pulvérisation complète à 360°

HydroWhirl® Disc Débits

Matériaux: 316L inox, palier lisse en PTFE

Buse	Raccord Femelle	Angle	Débits (LPM) @ Pression					Passage libre Max mm	Coverage Dia (m) @ 2 bar
			0.7 bar	1 bar	2 bar	3 bar	4 bar		
HWD-50	1" NPT	360°	96.3	115	162	197	227	3.30	3.6

HWD Dimensions (mm)

Tuyau	A	B	E	Poids (grams)
1"	99	73.7	40.6	1162

HydroWhirl® Mini PVDF

Buse Rotative

SNP

BUSES DE PULVÉRISATION



Cliquez [ICI](#) ou scannez pour voir sur notre site web

Class 1

Class 2

Class 3

Présentation du produit

La buse de nettoyage Mini PVDF dirige l'eau de nettoyage à travers une tête rotative située à l'extrémité du dispositif de pulvérisation, créant ainsi un jet puissant et continu sur toute la surface de la paroi du réservoir. Sa taille compacte et sa conception robuste en font la solution idéale pour le nettoyage de substances agressives telles que les résidus chimiques.

Caractéristiques de conception

- Température de fonctionnement : jusqu'à 95 °C (ATEX jusqu'à 60 °C)
- Température de fonctionnement maximale de 90 °C
- Buse de nettoyage de réservoir compacte à fluide conçue pour les espaces confinés
- Fonctionnement autonettoyant pour des performances fiables et sans entretien
- Construction durable utilisant du PVDF conforme aux normes FDA pour une excellente résistance à la corrosion
- Palier lisse hydrostatique sans usure pour une longue durée de vie
- Raccords filetés femelles 1/2" NPT ou BSP
- Filtration par crépine intégrée (0,3 mm / 50 mesh)
- Autres types de connexion disponibles sur demande

Caractéristiques de pulvérisation

- Action de pulvérisation vigoureuse et dynamique utilisant l'impact et la répétition
- Débits : 10,9-33,5 L/min
- Pression : 0,5 à 4 bar
- Diamètre de pulvérisation : 2 m
- Couverture de pulvérisation complète à 360°

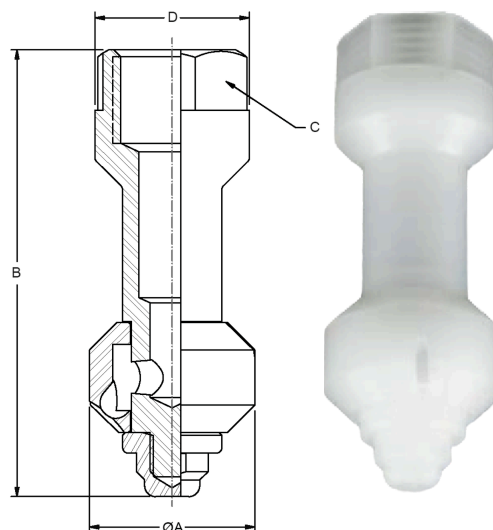

HYDROWHIRL® MINI Débits

Material : PVDF

Connexion Femelle	Buse No	Angles	Débit (L/Min) @ Bar						Couverture Dia. @ 3 Bar m
			0.5 bar	0.7 bar	1 bar	2 bar	3 bar	4 bar	
1/2" NPT/BSP	HVM 7.2	360°	10.9	13.0	15.8	23.0	28.7	33.5	2.0

*Les débits correspondent à des raccords filetés avec un angle de pulvérisation de 360°.

*Les débits peuvent varier pour d'autres types de raccords et d'angles de pulvérisation

DIMENSIONS EN MILLIMÈTRES

Taille de connexion	A	B	C	Poids (g)
1/2"	30.5	81.3	22.9	31.1

HydroWhirl® Mini SS

Buse Rotative

SNP

BUSES DE PULVÉRISATION



Cliquez [ICI](#) ou scannez pour voir sur notre site web

Class 1

Class 2

Class 3

Présentation du produit

L'HydroWhirl® Mini SS est une buse de nettoyage de cuves compacte à fluide qui projette un jet puissant et ciblé grâce à sa tête rotative. Conçue pour les environnements alimentaires, elle assure un nettoyage performant par impact et répétition, ce qui la rend idéale pour des applications telles que le nettoyage de canalisations, le rinçage de bouteilles et le nettoyage de distributeurs.

Caractéristiques de conception

- Température de fonctionnement : jusqu'à 95 °C (ATEX jusqu'à 60 °C)
- Température de fonctionnement maximale : 130 °C
- Fonctionnement hydraulique et autonettoyage
- Conception durable et compacte
- Construction en acier inoxydable 316L conforme aux normes FDA
- Palier de glissement en PEEK pour une durée de vie accrue
- Convient aux applications de nettoyage de qualité alimentaire
- Filetages disponibles : 3/8" NPT/BSP femelle
- Filtration par tamis en ligne : 0,3 mm / 50 mesh
- Autres types de connexion disponibles sur demande

Caractéristiques de pulvérisation

- Action de pulvérisation vigoureuse en mouvement
- Débits : 11,4 à 33,8 L/min
- Pression : 0,5 à 4 bar
- Diamètre du jet : 1,8 m
- Couverture de pulvérisation complète à 360° (autres angles de pulvérisation disponibles sur demande)

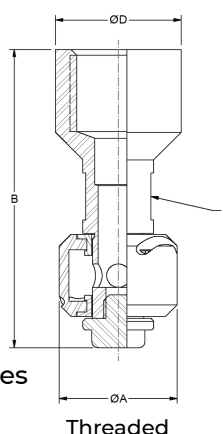

Threaded

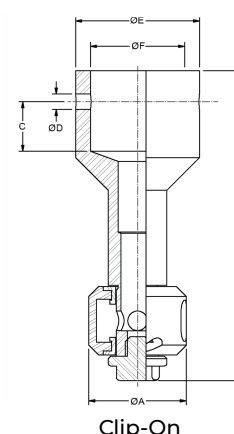

Clip-On

HYDROWHIRL® MINI Débits

Matériaux: 316L corps en acier inoxydable, palier lisse PEEK

Connexion Femelle	Buse No	Angles	Débit (L/Min) @ Bar						Couverture Dia. @ 3 Bar m
			0.5 bar	0.7 bar	1 bar	2 bar	3 bar	4 bar	
3/8" NPT/BSP 3/4" Tuyaux à clipser	HVM 7.5	360°	11.4	13.6	16.4	23.5	29.1	33.8	1.8

*Les débits correspondent à des raccords filetés avec un angle de pulvérisation de 360°.

*Les débits peuvent varier pour d'autres types de raccords et d'angles de pulvérisation

Version taraudée

DIMENSIONS EN MILLIMETRES

Tuyau	A	B	C	D	Poids
3/8"	20.3	50.8	12.7	17.8	73.7

Version

DIMENSIONS EN MILLIMETRES

Tube	A	B	C	D	E	F	Poids
3/4"	20.3	63.5	10.2	25	25.4	20.3	31.1

HydroWhirl® Stinger (HWS2) Buse Rotative

SNP

BUSES DE
PULVÉRISATION



Cliquez [ICI](#) ou scannez pour
voir sur notre site web

Class 1

Class 2

Class 3

Présentation du produit

Le réservoir HWS2 assure un nettoyage complet et efficace de l'ensemble de la cuve. Fonctionnant par fluide, son mouvement rotatif est généré par la pression du liquide. Il constitue un choix idéal pour le nettoyage des cuves de petite et moyenne taille présentant des résidus légers à moyennement tenaces.

Caractéristiques de conception

- Température de fonctionnement : jusqu'à 95 °C (ATEX jusqu'à 60 °C)
- Température de fonctionnement maximale : 93 °C
- Construction en acier inoxydable 316, hygiénique et résistant aux produits chimiques
- Conception sans soudure (brevet en instance) pour une durabilité accrue et un risque de contamination réduit
- Roulements en céramique de zircone autonettoyants pour une longévité et une résistance accrues
- Ensemble de palier équilibré positionné au centre pour une meilleure propagation de la pulvérisation
- Une technologie unique de filetage de tuyauterie assure un rinçage optimal pour minimiser la contamination et la prolifération bactérienne.
- Filtration : 150 mesh pour HWS2-4 et inférieurs, 200 mesh pour HWS2.75 et supérieurs

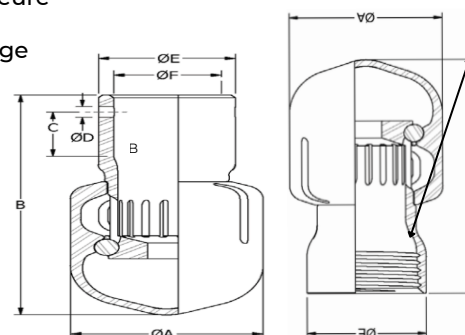

Caractéristiques de pulvérisation

- Débits : 4,15 – 380 L/min
- Pression : 0,7-4 bar
- Diamètre maximal de pulvérisation : 4 m
- Couverture de pulvérisation à 360°

HydroWhirl Stinger (HWS2) Débits et couverture

No.	Types de Connection Femelle	Angles	Débit (LPM) @ Pression					Passage Libre Max.	Couverture Dia (m) @ 2 bar
			0.7 bar	1 bar	2 bar	3 bar	4 bar		
HWS2-21	1/8" FNPT, BSP 3/8" Tube Clip-On	360°	4.15	4.92	6.83	8.27	9.48	0.64	0.6
HWS2-4			7.8	9.27	13	15.8	18.1	0.99	2
HWS2-75			14.6	17.4	24.3	29.6	34	1.6	2
HWS2-10	3/8" FNPT, BSP 1/2" Tube Clip-On	360°	18.8	22.6	32.1	39.5	45.7	0.61	2
HWS2-12			23.7	28.1	39	47.3	54.2	0.99	3
HWS2-17			32.8	39.1	54.9	67.1	77.3	2	3
HWS2-20	1/2" FNPT, BSP	360°	39	46.3	64.8	78.9	90.6	0.99	3
HWS2-26			49	58.8	83.6	103	119	1.63	3
HWS2-20	3/4" FNPT, BSP 3/4" Tube Clip-On	360°	39	46.3	64.8	78.9	90.6	0.99	3
HWS2-26			49	58.8	83.6	103	119	1.63	3
HWS2-33	1" FNPT, BSP 1" Tube Clip-On	360°	63.5	75.7	107	130	150	0.79	3
HWS2-55			105	126	177	217	251	1.63	4
HWS2-66			127	152	213	260	300	2.39	4
HWS2-84			165	195	272	331	380	3.18	4

HWS2 Poids et dimensions (taraudé)

Taille de tuyau	A	B	E	Poids (grams)	Min Dia. d'entrée (mm)
1"	46.7	80	36.6	298	46.7
3/4"	34.3	69.1	29.2	146	34.3
1/2"	34.3	60.3	24.1	134	34.3
3/8"	21.6	45.2	19.1	40	21.6
1/8"	15.2	31.7	12.8	28	15.2

HWS2 dimensions (Tube à clipser)

Taille de tube	A	B	C	D	E	F	Poids (g)	Min Dia. d'entrée (mm)
1"	46.7	86.4	21.3	3.96	33.5	25.4	340	46.7
3/4"	34.3	72.2	12.7	2.18	26.9	19	198	34.3
1/2"	21.6	48.3	12.4	2.18	21.3	12.7	85	30.2
3/8"	15.2	34.9	8.61	2.18	14.2	9.52	23	22.9

HydroWhirl® Poseidon®

(HWP) Buse Rotative

SNP

BUSES DE PULVÉRISATION



Cliquez [ICI](#) ou scannez pour voir sur notre site web

Class 1

Class 2

Class 3

Présentation du produit

L'HydroWhirl® Poseidon® est une tête de nettoyage de réservoir entièrement en PTFE. Sa conception entièrement en PTFE la rend idéale pour une utilisation dans des environnements hautement corrosifs et agressifs, le PTFE étant l'un des composés les plus inertes chimiquement. La rotation du HWP est assurée par le fluide de nettoyage et sa rotation lente garantit un nettoyage efficace des réservoirs de taille moyenne.

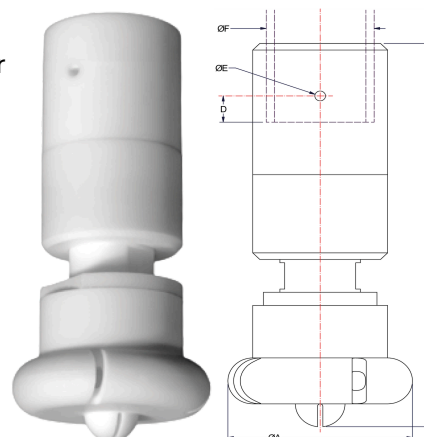

Caractéristiques de conception

- Température de fonctionnement : jusqu'à 95 °C (ATEX jusqu'à 60 °C)
- Température de fonctionnement maximale : 93,3 °C
- Construction entièrement en PTFE pour une excellente résistance chimique et à la corrosion
- Entièrement conforme aux normes FDA pour les applications CIP hygiéniques
- Convient aux réservoirs de taille moyenne
- Raccordements disponibles : fileté, tuyau, tube ou à clip DIN

Caractéristiques de pulvérisation

- Débits : 14,3 - 307 L/min
- Pression : 0,5 à 4 bar
- Diamètre maximal de pulvérisation : 7,6 m
- Couverture : Jet à 360° (autres angles de jet disponibles sur demande)

HWP Raccordements et dimensions

Type de Racc.	Modèle											
	HPW-10		HPW-32 HWP-28		HWP-32 HWP-37		HWP-48 HWP-55 HWP-65 HWP-73					
FNPT/BSP					1/2"							
Pipe Clip-On	1/4"	3/8"	1/2"	3/8"	1/2"	3/4"	1/2"	1"	1"	1 1/4"	1 1/2"	
Dim F (mm)	13.7	17.3	21.3	17.3	21.3	26.7	21.3	26.7	33.5	33.5	42.2	48.3
Tube Clip-On	1/2"	3/4"	3/4"	1"	1"	1 1/4"	1 1/2"	1 3/4"				
Dim F (mm)	12.7	19.1	19.1	25.4	25.4	38.1	38.1	44.5				
DIN Clip On (DIN 11866 Part A)	DN10	DN15	DN15	DN20		DN25	DN40					
Dim F (mm)	13	19	19	23	23	29	41					

HydroWhirl Poseidon

Débits et dimensions

Buse	Angle	Litres Per Minute @ BAR						Dimensions				Mass (g)	Couverture diamètre (m)
		0.5 BAR	1 BAR	1.5 BAR	2 BAR	3 BAR	4 BAR	A	B	D	E		
HWP-10	360°	14.3	20.3	24.9	28.8	35.4	40.9	42.7	100.1	12.7	2.4	85	2.7
HWP-23		30.3	43.1	52.9	61.2	75.2	87	49.5	104.6	12.7	4.1	113	3.4
HWP-28		34.6	49	60	69.3	84.9	98						4.3
HWP-32		37.5	53.8	66.5	77.2	95.4	111	76.2	162.6	12.7	4.8	595	4.3
HWP-37		48.5	69.2	85.2	98.7	122	141						4.9
HWP-48		66	94	116	134	165	191						7.3
HWP-55		75.4	107	132	153	188	218	83.8	184.4	12.7	4.8	822	
HWP-65		98.7	140	171	198	243	281						7.6
HWP-73		108	153	187	216	265	307						

Kompact Clean

Buse Rotative

SNP

BUSES DE PULVÉRISATION



Cliquez [ICI](#) ou scannez pour voir sur notre site web

Class 1

Class 2

Class 3

Présentation du produit

Le Kompact Clean est un nettoyeur de cuves rotatif compact et fin, doté d'un réducteur hydraulique interne garantissant un fonctionnement fluide et constant même en cas de hausse de pression. Ses jets à rotation lente optimisent le nettoyage, et sa conception anti-colmatage le rend idéal pour une utilisation dans divers secteurs industriels tels que la brasserie, l'agroalimentaire, la pharmacie et la chimie.

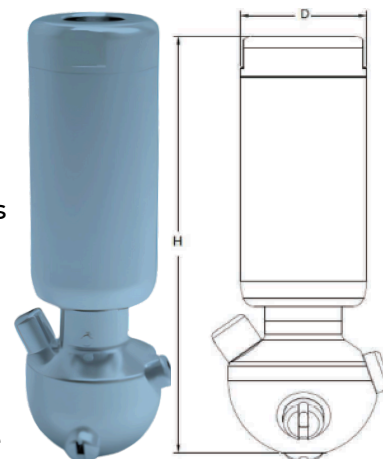

Caractéristiques de conception

- Températures de fonctionnement :
- Version standard : Température de fonctionnement maximale 60 °C et température ambiante maximale 100 °C
- Version haute température : Température de fonctionnement maximale 120 °C et température ambiante maximale 200 °C
- Fabriqué en acier inoxydable 316L pour une utilisation hygiénique et industrielle
- Réducteur interne à entraînement hydraulique pour un fonctionnement fluide et constant
- Conception anti-colmatage pour des performances fiables dans des environnements exigeants
- Format compact pour une intégration facile dans les espaces restreints

Caractéristiques de pulvérisation

- Jets plats à rotation lente et à fort impact pour une action de nettoyage améliorée
- Débits : 39 - 185 L/min
- Plage de pression de service : 2-20 bar
- Diamètre maximal de pulvérisation : 6 m
- Couverture de pulvérisation complète à 360°

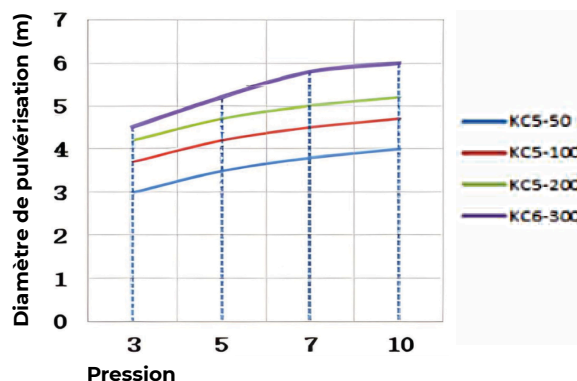

Kompact Clean Débits et dimensions

Matériau standard: 316L Acier Inoxydable

Raccords (BSPF) Femelle	Modèle	Litres par minute @ BAR pression				Dimensions (mm)		Poids (kg)
		3 BAR	5 BAR	7 BAR	10 BAR	D	H	
3/4"	KC5-50	39	50	59	71	50	175	1.7
3/4"	KC5-100	78.8	100	120	144	50	175	1.7
3/4"	KC5-200	156	204	240	288	50	175	1.7
1"	KC5-300	232	300	355	424	50	185	2.9

EK Pop-Up

Buse Rotative

SNP

BUSES DE PULVÉRISATION



Cliquez [ICI](#) ou scannez pour voir sur notre site web

Class 1

Class 2

Class 3

Présentation du produit

La tête rotative de la buse EK se déploie automatiquement dès l'ouverture du circuit de fluide. En position rétractée, la buse présente une surface lisse affleurant la paroi du réservoir. Elle projette deux jets en éventail rotatifs assurant une couverture latérale à 270° (voir schéma ci-dessous). Cela rend l'EK idéale pour le nettoyage ciblé des parties difficiles d'accès du réservoir. L'EK est utilisé conjointement avec un nettoyeur de réservoir primaire.



Caractéristiques de conception

Température de fonctionnement : jusqu'à 95 °C (ATEX jusqu'à 60 °C)

- Buse hygiénique et rétractable qui reste affleurante à la paroi du réservoir lorsqu'elle n'est pas utilisée
- Construction en acier inoxydable 316 - durable et résistant à la corrosion
- État de surface sanitaire de 0,8 micron Ra ou mieux
- Roulements autonettoyants pour un entretien réduit
- Types de raccords disponibles : fileté, à clipser et soudé
- Entièrement protégé lorsqu'il est immergé en position rétractée

Caractéristiques de pulvérisation

- Action de pulvérisation rotative vigoureuse
- Débits : 15,6 - 74,8 L/min
- Pression : 1,5 - 7 bar
- Couverture de pulvérisation à 270° (jets en éventail latéraux)



Schéma de nettoyage à 270°

		Débit en litres à des pressions différentes					Dimensions	
Connection		Pression (Bar)						
Angle	Tri-clamp	1.5	2	3	5	7	H	H1
270	2" TC	15.6	18.0	22.1	28.5	33.7	66mm	28mm
270	2" TC	19.1	22.0	26.9	34.8	41.2	66mm	28mm
270	2" TC	26.0	30.0	36.7	47.4	56.1	66mm	28mm
270	2" TC	34.6	40.0	49.0	63.3	74.8	66mm	28mm

Spin-Atex Series

Buse Rotative ATEX

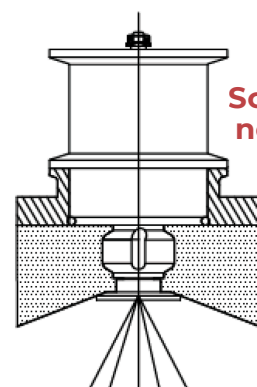
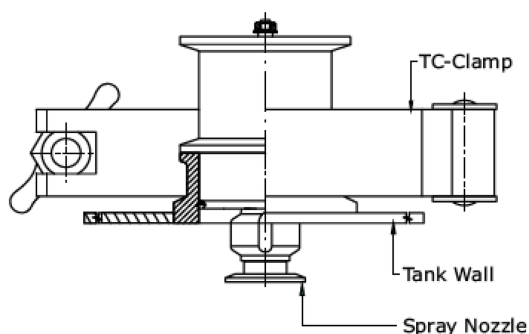
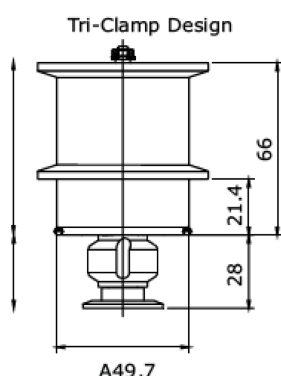
SNP

BUSES DE
PULVÉRISATION



Cliquez [ICI](#) ou scannez pour voir sur notre site web

Class 1

Class 2

Class 3

Présentation du produit

Cette gamme de mini boules de lavage rotatives certifiées ATEX convient aux zones ATEX 1 et 2. Leur taille compacte les rend idéales pour le nettoyage des équipements de traitement, notamment les petits réservoirs, les tuyaux, les bouteilles et les équipements de distribution.



Caractéristiques de conception

- Température de fonctionnement : jusqu'à 60 °C
- Construction compacte et durable, adaptée aux petits et moyens réservoirs
- Acier inoxydable 316 - résistant à la corrosion et durable
- Corps soudé au laser pour une résistance maximale et une conception hygiénique
- État de surface interne et externe de 0,8 micron Ra ou mieux
- Sa forme compacte permet une installation dans des espaces restreints
- Raccords filetés : 1/8", 1/4", 3/8", 1/2", 3/4", 1", 1 1/4" BSPP femelle
- Options de soudage et de fixation par clips disponibles sur demande
- Certifié ATEX pour une utilisation en zones dangereuses 1 et 2

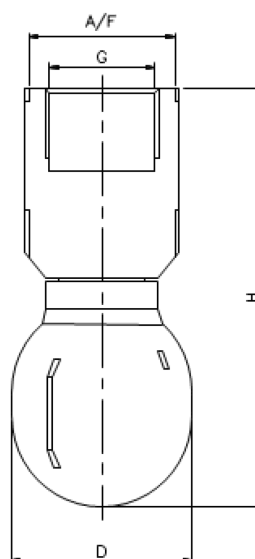

Caractéristiques de pulvérisation

- Action de pulvérisation rotative vigoureuse
- Débits : 8,6 - 374,17 L/min
- Angles de pulvérisation : 270° vers le haut, 270° vers le bas et 360°
- Diamètre maximal de pulvérisation : 5,5 m

Série Spin-Atex

Débits et dimensions

Matériaux standard : Acier Inoxydable 316

Modèle	Angle	Connection (inch)	Litres par minute @ BAR					Dimensions (mm)		Couverture à 3 bar (m)
			1.5	2	3	5	7	H	D	
SX2.100	C/D/E	1/8"	8.2	10.0	12.2	15.8	18.7	36.5	17	1.5
SX2.200	C/D/E	1/4"	17.3	20.0	24.5	31.6	37.4	50.0	21.5	1.8
SX2.300	C/D/E	3/8"	25.9	30.0	36.7	47.4	56.1	60.0	27.0	2.4
SX2.400	C/D/E	1/2" 3/4"	34.6	40.0	49.0	63.3	74.8	76.0	33.0	3.4
SX2.520	C/D/E	1/2" 3/4"	45.0	52.0	63.7	82.2	97.3			3.4
SX2.600	C/D/E	3/4"	52.0	60.0	73.5	94.9	112.3			3.4
SX2.800	C/D/E	3/4" 1"	69.3	80.0	98.0	126.5	149.7	100.0	41.0	4.0
SX3.100	C/D/E	1"	86.6	100.0	122.1	158.1	187.1	106.0	47.5	4.0
SX3.150	C/D/E	1"	129.9	150.0	183.7	237.2	280.6			4.0
SX3.200	C/D/E	1 1/4"	173.2	200.0	255.0	316.2	374.2	120.0	58.0	5.5

Spin-Atex NANO

Buse Rotative ATEX

SNP

BUSES DE
PULVÉRISATION



Cliquez [ICI](#) ou scannez pour voir sur notre site web

Class 1

Class 2

Class 3

Présentation du produit

La tête de nettoyage rotative compacte Spin-Atex NANO est certifiée pour une utilisation en zone ATEX 0. Elle convient aux séchoirs, pulvérisateurs, canalisations, petits conteneurs, filtres et cuves de mélange jusqu'à 1 m de diamètre.



Caractéristiques de conception

- Température de fonctionnement : jusqu'à 60 °C
- Température de fonctionnement maximale : 90 °C
- Température ambiante maximale : 180 °C
- Tête de nettoyage rotative pour réservoir très compacte, idéale pour les espaces restreints et clos
- Corps et roulements en acier inoxydable 316
- Fonctionnement autonettoyant sans entretien
- Pulvérisateur à fentes pour une couverture efficace et complète
- Arbre double avec double roulement pour une durabilité et une flexibilité accrues
- Raccordement : DIN EN 228-G1/8 en standard (options à souder et à clipser disponibles sur demande)
- Fonctionne dans toutes les orientations
- Construction robuste adaptée aux applications industrielles
- Certifié ATEX Zone 0 - utilisable en atmosphères explosives

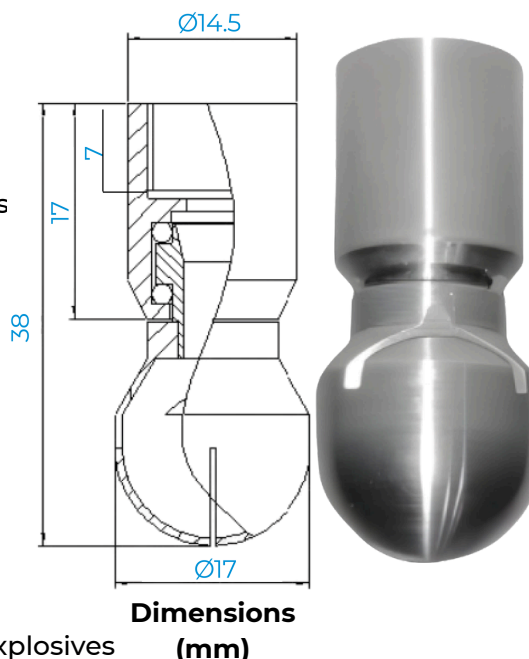

Caractéristiques de pulvérisation

- Débits : 7 à 40 L/min
- Pression de service : 1 à 7 bar
- Diamètre maximal de pulvérisation : 1 m
- Angle de pulvérisation standard : 360° (en option : 180° vers le bas, 270° vers le bas, 270° vers le haut)

Spin-Atex NANO

Débits

Matériaux : INOX 316, roulements INOX 316 en standard. Disponible : Hastelloy C22 avec roulements en Hastelloy

Modèle	Pression (bar)						Diamètre à 3 bar (mm)
	2 bar	3 bar	4 bar	5 bar	6 bar	7 bar	
Nano 3.0mm	7	8.5	9.8	11.3	12.3	13	1000
Nano 3.5mm	11.3	12.3	14.3	15.8	17.5	18.8	
Nano 4.0mm	12.5	15.5	17.5	19	21	22	
Nano 4.5mm	16.3	19.9	23.2	25.2	28.1	30	
Nano 5.0mm	22	26.5	30.5	34	37	40	

Spin-Atex MICRO

Buse Rotative ATEX

SNP

BUSES DE
PULVÉRISATION



Cliquez **ICI** ou scannez pour
voir sur notre site web

Class 1

Class 2

Class 3

Présentation du produit

La tête de nettoyage rotative compacte Spin-Atex MICRO est certifiée pour une utilisation en zone ATEX 0. Elle convient aux séchoirs, pulvérisateurs, canalisations, petits conteneurs, filtres et cuves de mélange jusqu'à 2 m de diamètre.



Caractéristiques de conception

- Température de fonctionnement : jusqu'à 60 °C, maximale : 108 °C
- Température ambiante maximale : 135 °C
- Tête de nettoyage rotative compacte à entraînement hydraulique pour petits réservoirs et équipements de process confinés
- Construction en acier inoxydable 316 – durable, résistant
- Conception autonettoyante et nécessitant peu d'entretien
- Pulvérisateur à fentes pour un impact accru et une couverture complète
- Arbre double avec double roulement pour un fonctionnement en douceur et une longue durée de vie
- Raccordement : norme DIN EN 228-G3/8 (options de soudage et de clipsage disponibles sur demande)
- Fonctionne dans n'importe quelle orientation
- Construction compacte et robuste adaptée à une utilisation répétée dans des conditions difficiles



Caractéristiques de pulvérisation

- Débits : 5 - 89,5 L/min
- Pression de service : 1 à 15 bar
- Diamètre maximal de pulvérisation : 2 m
- Angle de pulvérisation standard : 360° (en option : 180° vers le bas, 270° vers le haut)

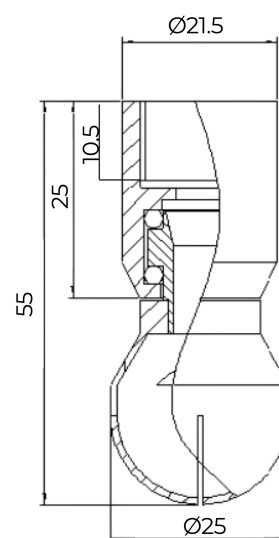

Dimensions
(mm)

Spin-Atex MICRO

Débits

Matériaux : INOX 316, roulements INOX 316 en standard. Disponible : Hastelloy C22 avec roulements en Hastelloy

Modèle	Débit (LPM) @ Pression							Diamètre à 3 bar (mm)
	1 bar	2 bar	3 bar	4 bar	5 bar	6 bar	7 bar	
Micro 3.0mm			7.5	9	10.53	11.53	12.5	2000
Micro 3.5mm		5	9	11.5	13	14.5	15.5	
Micro 4.0mm		11	13	15.5	17	18.5	19.5	
Micro 4.5mm		14	17.5	20.5	22.5	24	26	
Micro 5.0mm	16.5	19.3	22.3	25.8	28.5	30.8	33.3	
Micro 5.5mm	21.5	26.3	29.7	33.5	37.2	40	43	
Micro 6.0mm	24.5	32.5	35.3	40.5	44.8	48.5	52	
Micro 6.5mm	29	38.5	42	46	50.5	55	59	
Micro 7.0mm	32	43.3	51.4	58	62.9	68.1	71.6	
Micro 7.5mm	33.5	47	55.8	62.5	68.3	74.3	78	
Micro 8.0mm	37	50.3	61	70.5	77.3	83.5	89.5	

Spin-Atex MINI

Buse Rotative ATEX

SNP

BUSES DE
PULVÉRISATION



Cliquez [ICI](#) ou scannez pour voir sur notre site web

Class 1

Class 2

Class 3

Présentation du produit

La tête de nettoyage rotative compacte Spin-Atex MINI est certifiée pour une utilisation en zone ATEX 0. Elle convient aux séchoirs, pulvérisateurs, canalisations, petits conteneurs, filtres et cuves de mélange jusqu'à 4 m de diamètre.

Caractéristiques de conception

- Température de fonctionnement : jusqu'à 60 °C
- Température de fonctionnement maximale : 90 °C
- Température ambiante maximale : 180 °C
- Pour réservoirs, tuyaux et cuves de traitement de petite et moyenne taille
- Construction en acier inoxydable 316 - durable et résistant
- Autonettoyante et sans entretien pour un fonctionnement fiable
- Pulvérisateur à fentes pour un nettoyage à haute pression
- Conception à double arbre avec deux roulements en acier inoxydable pour une rotation fluide et prolongée.
- Raccordement : DIN EN 228-G3/4 (options de soudage et de fixation par clips disponibles sur demande)
- Fonctionne dans toutes les orientations

Caractéristiques de pulvérisation

- Débits : 40,5 - 133 L/min
- Pression de service : 1 à 15 bar
- Diamètre maximal de pulvérisation : 4 m
- Angle de pulvérisation standard : 360° (en option : 180° vers le bas, 270° vers le bas, 270° vers le haut)

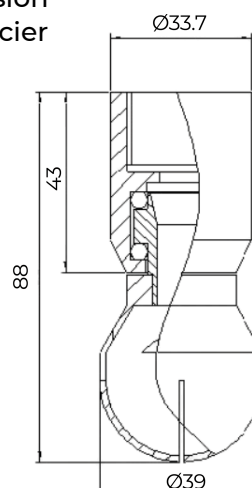

Dimensions
(mm)

Spin-Atex MINI

Débits

Matériaux : INOX 316, roulements INOX 316 en standard. Disponible : Hastelloy C22 avec roulements en Hastelloy

Modèle	Pression (bar)						Diamètre à 3 bar (mm)
	2 bar	3 bar	4 bar	5 bar	6 bar	7 bar	
Mini 7.5mm	40.5	48	55.5	63	68	71.5	4000
Mini 8.0mm	45.5	55	64.5	70	74.3	82.5	
Mini 8.5mm	59	71	81	90.5	96	101.5	
Mini 9.0mm	71	79	85	90	95	100	
Mini 9.5mm	74	84.5	97	107.5	116.5	125.5	
Mini 10.0mm	79	94	103	112	121	130	
Mini 10.5mm	76	92.3	105.1	116.4	127.3	133	

Spin-Atex MAXI

Buse Rotative ATEX

SNP

BUSES DE
PULVÉRISATION



Cliquez [ICI](#) ou scannez pour
voir sur notre site web

Class 1

Class 2

Class 3

Présentation du produit

La tête de nettoyage rotative compacte Spin-Atex MAXI est certifiée pour une utilisation en zone ATEX 0. Elle convient aux séchoirs, pulvérisateurs, canalisations, petits conteneurs, filtres et cuves de mélange jusqu'à 5 m de diamètre.

Caractéristiques de conception

- Le plus grand modèle de la gamme Spin-Atex, conçu pour les aquariums jusqu'à 5 mètres de diamètre.
- Température de fonctionnement : jusqu'à 60 °C
- Température de fonctionnement maximale : 90 °C
- Température ambiante maximale : 180 °C
- Construction en acier inoxydable 316 - robuste et résistant à la corrosion
- Conception autonettoyante et sans entretien pour un fonctionnement fiable et ininterrompu
- Jet à fentes pour une action de nettoyage vigoureuse
- Conception à double arbre avec doubles roulements en acier inoxydable pour une rotation fluide et équilibrée
- Raccordement : DIN EN 228-G 1½" (options de soudage et de fixation par clips disponibles)
- Fonctionne dans n'importe quelle orientation : horizontale, verticale ou inversée.
- Certifié ATEX Zone 0 - sans danger pour les environnements explosifs ou dangereux

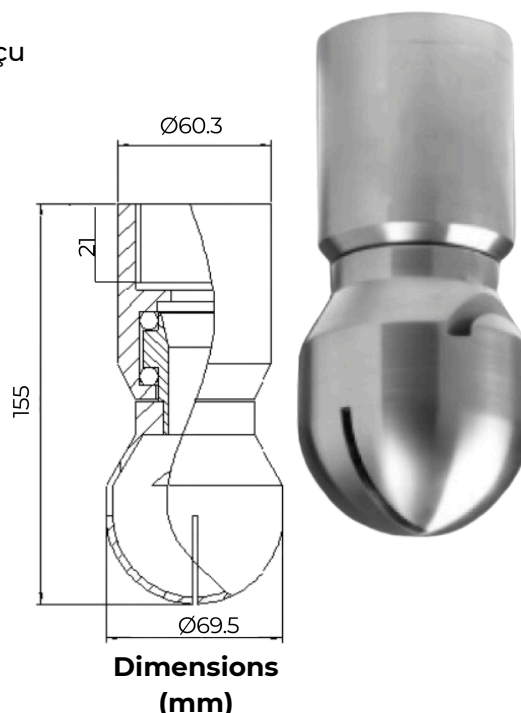

Dimensions
(mm)

Caractéristiques de pulvérisation

- Débits : 110 - 380 L/min
- Pression de service : 1 à 15 bar
- Angle de pulvérisation standard : 360° (en option : 180° vers le bas, 270° vers le bas, 270° vers le haut)
- Diamètre maximal de pulvérisation : 5 m

Spin-Atex Maxi

Débits

Matériaux : INOX 316, roulements INOX 316 en standard. Disponible : Hastelloy C22 avec roulements en Hastelloy

Model	2 bar	3 bar	4 bar	5 bar	6 bar	7 bar	Diamètre à 3 bar (mm)
Maxi 14.mm	110	134	155	165	190	193	4000
Maxi 16.mm	134	162	190	217	235	251	
Maxi 18mm	165	199	235	266	293	313	5000
Maxi 20 mm	195	240	280	315	350	380	

Buses Statiques Introduction



BUSES DE
PULVÉRISATION

Les buses de nettoyage statiques, également appelées buses fixes, sont des têtes de pulvérisation non rotatives et sans pièces mobiles, ce qui leur confère une grande durabilité et un entretien minimal. Elles sont idéales pour les applications hygiéniques où la simplicité et la fiabilité sont essentielles.

Cette catégorie comprend une variété de buses spirales grand angle et de collecteurs de buses qui diffusent des jets de nettoyage omnidirectionnels, adaptés aux réservoirs jusqu'à 4 mètres de diamètre. Elle inclut également la tête de nettoyage HydroClaw™ anti-colmatage, conçue pour les environnements difficiles où le risque d'obstruction est important.

Une vaste gamme de boules de pulvérisation statiques est également disponible, offrant des jets micrométriques à 360°, 180° vers le haut ou 180° vers le bas. Adaptées aux cuves jusqu'à 5 mètres de diamètre, elles sont largement utilisées dans de nombreux secteurs industriels grâce à leur couverture de nettoyage efficace et complète.

Solutions de nettoyage pour petits récipients

Pour les applications nécessitant des formats compacts, la série spirale TW offre une excellente couverture avec un profil étroit, permettant une installation à travers de petites ouvertures de récipients tels que des bouteilles.

De plus, la gamme comprend la buse Retractor, qui se rétracte pour affleurer la paroi du réservoir – idéale pour les systèmes où une tête de pulvérisation rotative peut également être nécessaire.

Pouvoir de nettoyage

Classe 1 **Résidus légers** : Toutes les parties du réservoir doivent être maintenues à l'intérieur du diamètre de nettoyage indiqué.

Classe 2 **Résidus modérés** : Nous recommandons de maintenir toutes les parties du réservoir à moins de 50 % du diamètre de nettoyage indiqué.

Classe 3 **Résidus tenaces** : Nous déconseillons les solutions de nettoyage statiques. Elles peuvent être utilisées dans certains cas, mais nécessitent généralement des temps de nettoyage très longs pour dissoudre les résidus et s'avèrent donc très peu efficaces.

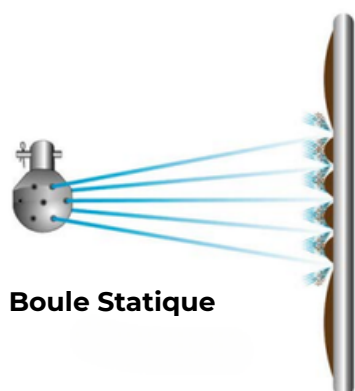
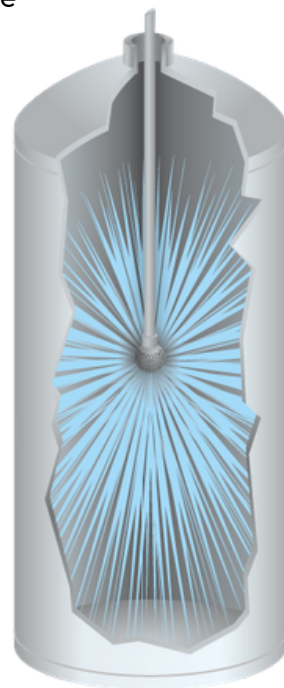

Boule Statique



SVSTW

Boule Statique



BUSES DE PULVÉRISATION



Cliquez [ICI](#) ou scannez pour voir sur notre site web

Class 1

Class 2

Class 3

Présentation du produit

Ces boules de nettoyage constituent un système de nettoyage de cuves polyvalent et nécessitant très peu d'entretien. La sélection présentée dans le tableau ci-dessous n'est pas exhaustive ; en modifiant la position et la disposition des orifices, il est possible de concevoir des boules de nettoyage répondant précisément aux exigences de chaque application de nettoyage de cuve.



Caractéristiques de conception

- Température de fonctionnement : jusqu'à 95 °C (ATEX jusqu'à 60 °C)
- De multiples trous percés avec précision permettent une pulvérisation omnidirectionnelle
- Sans pièces mobiles, ce qui garantit une longue durée de vie et un entretien réduit
- Disponible en versions à filetage femelle et à clip

Caractéristiques de pulvérisation

- Nettoyage à faible impact ou par rinçage
- Débits : 20 à 900 L/min
- Pression : 1 à 3,5 bar
- Diamètre de rinçage : 6,8 m
- Diamètre de rinçage maximal : 6,8 m
- Disponible en rotation à 360°, 180° de haut en bas et 270° de haut en bas.

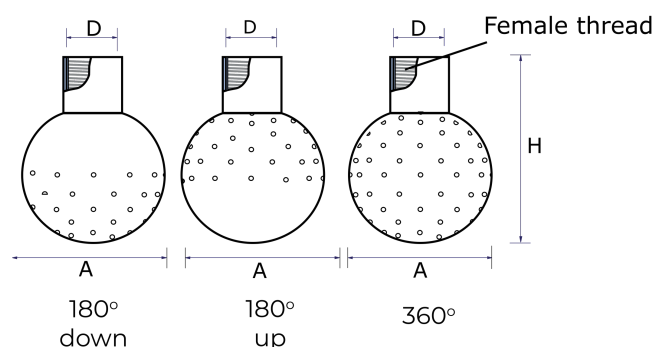

TARAUDÉE

SVSTW Débits, dimensions et diamètre de rinçage

Modèle	Filetage	Angle (°)	Débit (l/min) @ bar							Dia de rinçage@ 1 bar	Dimensions (mm)		
			1 bar	1.5 bar	2 bar	2.5 bar	3 bar	3.5 bar	A		H	Taille de trou	
SVSTW293	1 1/4"	180 bas	265	324.6	374.8	419	459	495.8	6.8m	90	150	2.5	
SVSTW293	3/4"	180 bas	153.3	187.8	216.8	242.4	265.6	286.9	5m	65	94	2.5	
SVSTW293	1/2"	180 bas	51.7	63.3	73.1	81.7	89.5	96.7	6.4m	50	91	1.6	
SVSTW293	1/4"	180 bas	23.3	28.6	33	36.9	40.4	43.7	4.4m	28	65	1.3	
SVSTW294	1 1/4"	180 haut	211.7	259.2	299.3	334.7	366.6	396	4.4m	90	150	2.5	
SVSTW294	3/4"	180 haut	145	177.6	205.1	229.3	251.1	271.3	4.4m	65	94	2.5	
SVSTW294	1/2"	180 haut	50	61.2	70.7	79.1	86.6	93.5	6m	50	91	1.6	
SVSTW294	1/4"	180 up	20	24.5	28.3	31.6	34.6	37.4	3.2m	28	65	1.3	
SVSTW295	1 1/4"	360	496.7	608.3	702.4	785.3	860.3	929.2	6.2m	90	150	2.5	
SVSTW295	3/4"	360	220	269.4	311.1	347.9	381.1	411.6	2.6m	65	94	2.5	
SVSTW295	1/2"	360	90	110.2	127.3	142.3	155.9	168.4	4.8m	50	91	1.6	
SVSTW295	1/4"	360	30	36.7	42.4	47.4	52	56.1	2m	28	65	1.3	

SVSTW

Boule Statique

SNP

BUSES DE PULVÉRISATION



Cliquez [ICI](#) ou scannez pour voir sur notre site web

Class 1

Class 2

Class 3

CLIPSÉE

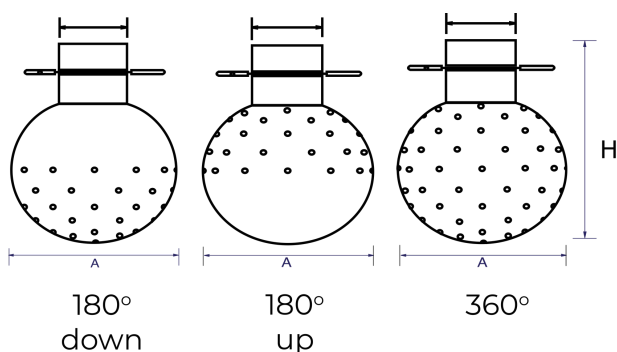

Outre les raccords filetés femelles, les boules de pulvérisation sont également disponibles avec des raccords à clipser pour tuyaux ou tubes. Le diamètre D correspond au diamètre extérieur du tube de raccordement, le diamètre intérieur étant inférieur de 2 mm.

SVSTW Débits, dimensions et diamètre de rinçage

Modèle	Taille du tuyau	Angle (°)	Débit (l/min) @ bar						Dia de rinçage@ 1 bar	Dimensions (mm)		
			1 bar	1.5 bar	2 bar	2.5 bar	3 bar	3.5 bar		A	H	Taille de trou
SVSTW290	60.3	180 down	148.3	181.7	209.8	234.5	256.9	277.5	3.4m	120	150	2
SVSTW290	38	180 down	193.3	236.8	273.4	305.7	334.9	361.7	9.8m	65	94	2.5
SVSTW290	28	180 down	170	208.2	240.4	268.8	294.4	318	6.4m	65	91	2.5
SVSTW290	22	180 down	38.3	46.9	54.2	60.6	66.4	71.7	3.8m	40	65	1.6
SVSTW291	60.3	180 up	170	208.2	240.4	268.8	294.4	318	4.6m	120	150	2
SVSTW291	38	180 up	135	165.3	190.9	213.5	233.8	252.6	4.8m	65	94	2.5
SVSTW291	28	180 up	170	208.2	240.4	268.8	294.4	318	6m	65	91	2.5
SVSTW291	22	180 up	38.3	46.9	54.2	60.6	66.4	71.7	4m	40	65	1.6
SVSTW292	60.3	360	316.7	387.8	447.8	500.7	548.5	592.4	6m	120	150	2
SVSTW292	38	360	305	373.5	431.3	482.2	528.3	570.6	6m	65	94	2.5
SVSTW292	28	360	261.7	320.5	370.1	413.7	453.2	489.5	3.6m	65	91	2.5
SVSTW292	22	360	61.7	75.5	87.2	97.5	106.8	115.4	3.2m	40	65	1.6



Visionnez notre courte série de vidéos : Comparaison des systèmes CIP

Scannez le code QR ou cliquez [ICI](#) pour visionner notre comparatif en trois parties des principaux types de buses de nettoyage de cuve. Découvrez les différences entre les buses rotatives et les buses statiques, et comparez leurs performances à celles de la puissante tête à jet rotatif.



LEM

Buse Statique

SNP

BUSES DE PULVÉRISATION



Cliquez [ICI](#) ou scannez pour voir sur notre site web

Class 1

Class 2

Class 3

Présentation du produit

Le LEM est un collecteur de buses omnidirectionnelles qui intègre 6 buses de pulvérisation spirales pour une couverture à 360°. Grâce à la résistance au colmatage des buses spirales, le LEM est un système particulièrement adapté au nettoyage de réservoirs utilisant de l'eau recirculée susceptible de contenir des particules.

Caractéristiques de conception

- Température de fonctionnement : jusqu'à 95 °C (ATEX jusqu'à 60 °C)
- Six buses disposées en groupe pour projeter
- Vaporiser dans toutes les directions
- Chaque buse du groupe fixe est une buse spirale anti-colmatage BETE de la série TF.
- Peut être fourni avec une gamme de buses BETE alternatives pour s'adapter à des applications spécifiques.
- Connexion femelle

Caractéristiques de pulvérisation

- Débits : 16,0 - 597 L/min (débits spéciaux disponibles ; embouts spéciaux disponibles sur demande)
- Pression : 0,7 - 7 bar
- Diamètre de rinçage maximal : 4,9 m
- Couverture omnidirectionnelle

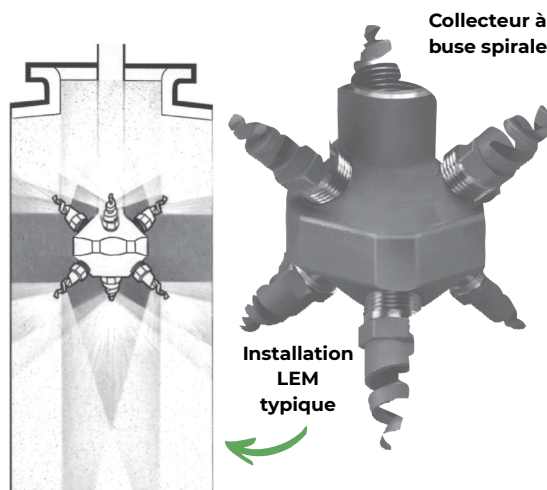

LEM- Couverture Entre 3 et 4 bar

Taille Raccord	Ref Buse	Récurage diamètre (mm)	Rinçage diamètre (mm)
3/4"	LEM6	450	900
	LEM8	900	1800
	LEM10	1400	2700
1"	LEM12	2000	4000
	LEM14	2100	4200
	LEM16	2200	4400
	LEM20	2400	4900

LEM Débits et dimensions Angle 360° - Raccords femelles 3/4" et 1" BSP ou NPT

Taille Raccord Femelle	Reference Buse	Coef K	Débits en l/min								Ouv (mm) A	Masse	
			0.7 bar	1 bar	1.5 bar	2 bar	3 bar	4 bar	5 bar	7 bar		(kg) Metal	(g) Plas
3/4"	LEM6	19.1	16.0	19.3	23.4	27.1	33.2	38.3	42.8	50.6	114	1.02	170
	LEM8	36.5	30.5	36.5	44.7	51.6	63.2	72.9	81.5	96.5			
	LEM10	57.0	47.7	57.0	69.8	80.6	98.7	114	127	151			
1"	LEM12	82.0	68.6	82.0	100	116	142	164	183	217	133	1.87	312
	LEM14	111	92.7	111	136	157	192	222	248	293			
	LEM16	144	120	144	176	203	249	287	321	380			
	LEM20	226	189	226	276	319	391	451	504	597			

Débit K (l/min) = $K(\text{bar})^{1/2}$

Matériaux standards: Laiton, inox 316, PVC et PTFE

- Les dimensions sont approximatives. Veuillez vérifier auprès de SNP pour les applications exigeant des dimensions critiques.
- L'angle de pulvérisation varie en fonction de la pression. Veuillez contacter SNP pour obtenir des données spécifiques sur les applications critiques.

CLUMP

Buse Statique

SNP

BUSES DE PULVÉRISATION



Cliquez [ICI](#) ou scannez pour voir sur notre site web

Class 1

Class 2

Class 3

Présentation du produit

Le collecteur CLUMP peut accueillir 6 buses de pulvérisation de tailles et de types variés, permettant ainsi la génération de jets à 360 degrés.

Caractéristiques de conception

- Température de fonctionnement : jusqu'à 95 °C (ATEX jusqu'à 60 °C)
- Six buses disposées en groupe pour projeter le jet dans toutes les directions
- Chaque buse du groupe fixe est une buse à cône plein anti-obstruction BETE de la série MaxiPass®.
- Peut être fourni avec une gamme d'autres buses BETE pour s'adapter à des applications spécifiques.

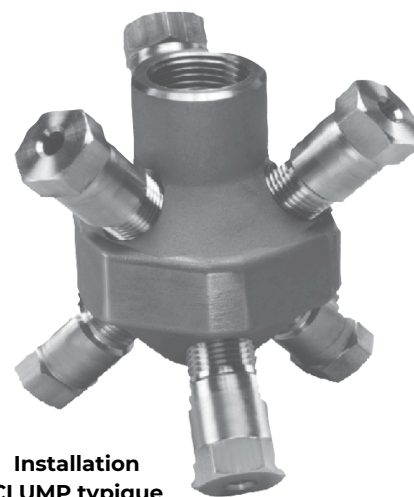
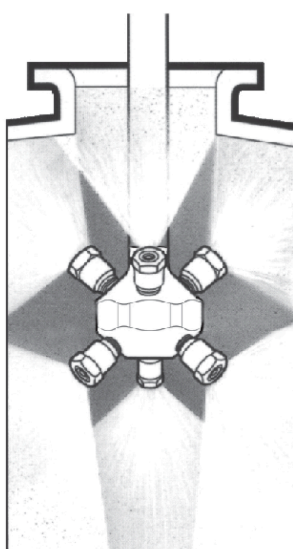

Installation CLUMP typique

Caractéristiques de pulvérisation

- Débits : 28,1 à 290 L/min (débits spéciaux disponibles)
- Pression : 0,7 - 5 bar
- Couverture sphérique et omnidirectionnelle

CLUMP Couverture entre 3-4 bar

Taille Raccord	Ref Buse	Récurage diamètre (mm)	Rinçage diamètre (mm)
3/4"	CLUMP125	1200	2400
	CLUMP156	1200	3700
	CLUMP187	1800	4300
1"	CLUMP187	1800	4300
	CLUMP218	2400	4300
	CLUMP2500	3000	4900

CLUMP Débits et dimensions

Angle 360° - Raccords femelles 3/4" et 1" BSP ou NPT

Taille Raccord Femelle	Reference Buse	Coef K	Débits en l/min						Ouv (mm) A	Masse	
			0.7 bar	1 bar	2 bar	3 bar	4 bar	5 bar		(kg) Metal	(g) Plas
3/4"	CLUMP125	33.2	28.1	33.2	46.0	55.6	63.7	70.8	120	1.29	222
	CLUMP156	52.7	44.6	52.7	73.2	88.2	101	112			
	CLUMP187	76.2	65.7	76.2	106	128	146	163			
1"	CLUMP187	76.2	65.7	76.2	106	128	146	163	146	2.34	400
	CLUMP218	121	103	121	168	203	232	258			
	CLUMP250	136	115	136	188	228	261	290			

Débit K (l/min) = $K(\text{bar})^{1/2}$

Matériaux standards: Laiton, inox 316, PVC et PTFE

HydroClaw™

Buse Statique anti-colmatage

SNP

BUSES DE PULVÉRISATION



Cliquez [ICI](#) ou scannez pour voir sur notre site web

Class 1

Class 2

Class 3

Présentation du produit

L'HydroClaw™ est la première tête de nettoyage de cuves à 360° au monde conçue pour résister au colmatage. Elle a été développée pour résoudre le problème du colmatage des boules de lavage et des têtes de nettoyage de cuves par des particules telles que des pépins, de la moelle et des graines présentes dans l'eau de lavage. Sa conception brevetée assure un nettoyage vigoureux à haut débit, adapté aux cuves jusqu'à 3 mètres de diamètre. Parfaitement hygiénique, elle est idéale pour des secteurs comme la vinification et la brasserie, où le colmatage peut s'avérer particulièrement problématique.



Caractéristiques de conception

- Position d'installation recommandée : 0,6 à 1,0 m sous le dessus du réservoir
- Température de fonctionnement : jusqu'à 95 °C (ATEX jusqu'à 60 °C)
- Température maximale de fonctionnement : 288,9 °C
- Conception brevetée, sans pièces mécaniques ni pièces mobiles, pour une fiabilité maximale
- Permet le passage de particules jusqu'à 7 mm de diamètre
- Fabriqué en acier inoxydable 316L conforme aux normes de la FDA
- Construction soudée au laser pour une résistance et une longue durée de vie
- Conception compacte adaptée à une installation à travers un trou de 63,5 mm ou ouvertures de 76 mm de diamètre
- Conception autonettoyante et autonettoyante pour une hygiène et une fiabilité accrues

Caractéristiques de pulvérisation

- Performance de rinçage vigoureuse pour une élimination efficace des solides et des résidus
- Débits : 119–442 L/min
- Optimisé pour un fonctionnement à basse pression et à débit élevé
- Performances optimales à 2 bars
- Couverture omnidirectionnelle à 360° pour un nettoyage complet du réservoir

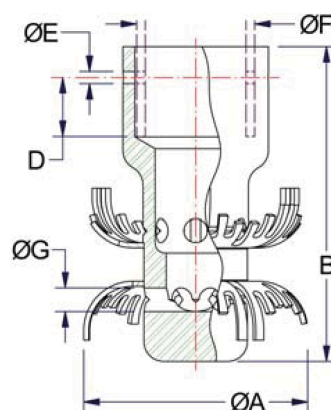

HydroClaw® Débits et dimensions

Racc. Femelle	Buse	Litres per minute @ BAR				Dimensions (mm)					Pass. Libre (mm)	Poids (g)	Diamètre de Couverture @ 2 BAR (m)
		1.5 BAR	2 BAR	2.5 BAR	3 BAR	A	B	D	E	F			
3/4" NPT/BSP												375	
G3/4	HC-42	118	136	152	166	61	91	-	-	-	6.4	375	2.4
1" Tube Weld-On												300	
1" Tube Clip-On										25.2		325	
DN20 Tube Clip-On	HC-42	125	144	161	176	61	91	19	4	23.1	6.4	350	2.4
3/4" Pipe Clip-On										26.7		325	
1" NPT												649	
G1	HC100	279	322	360	394	76.2	102	-	-	-	7.62	635	3.05
1 1/2" Tube Clip-On	HC100									38.1		527	
DN40 Tube Clip-On		38.1	312	361	403	442	76.2		4.1	40	7.62	437	3.05
1" Pipe Clip-On		7.62								33.5		598	

TW Spiral Buse Statique

SNP

BUSES DE
PULVÉRISATION

Cliquez [ICI](#) ou scannez pour
voir sur notre site web



Class 1

Class 2

Class 3

Présentation du produit

La buse TW est une buse de pulvérisation spirale compacte à grand angle, conçue pour le nettoyage des cuves et réservoirs d'accès restreint. Sa conception spirale unique génère un jet jusqu'à 270°, la rendant particulièrement efficace pour diverses applications de nettoyage industriel. Grâce à sa conception anti-obstruction, la TW est idéale pour une utilisation avec de l'eau de lavage recyclée et s'adapte facilement aux cuves à ouverture réduite. Simple d'entretien et économe en énergie, la TW garantit un nettoyage fiable et constant, même dans les environnements les plus difficiles.

Caractéristiques de conception

- Température de fonctionnement : jusqu'à 95 °C (ATEX jusqu'à 60 °C)
- Température maximale de fonctionnement : 288,9 °C
- Conception compacte de buse de pulvérisation en spirale à grand angle
- Conception anti-obstruction adaptée à une utilisation avec de l'eau de lavage recirculée
- La construction en spirale favorise un meilleur écoulement et une capacité d'auto-nettoyage
- Format compact conçu pour les ouvertures de réservoir restreintes ou étroites
- Configuration de pulvérisation opposée pour une couverture interne complète
- Conception simple nécessitant un entretien minimal
- Accès facile pour une inspection et un entretien aisés
- Fonctionnement écoénergétique pour réduire les coûts d'exploitation globaux

Caractéristiques de pulvérisation

- Débits : 11,4–260 L/min
- Pression : 0,7 - 5 bar
- Diamètre de pulvérisation : 3 m
- Angles de pulvérisation : jusqu'à 270°



TW Tank Couverture de nettoyage Pulvérisation à 2-3 bar			
Raccord	Buse	Diam. de nettoyage (mm)	Diam. de rinçage (mm)
3/8"	TW12	380	760
	TW14	460	1200
	TW16	610	1500
	TW20	910	2100
1"	TW1	2400	6100

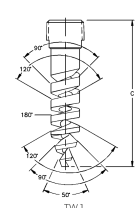
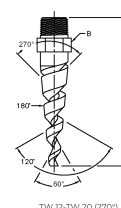
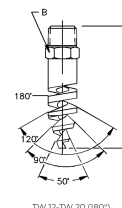
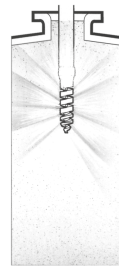

TW Débits et Dimensions

TW Angles 180° et 270°, Raccords 3/8" et 1" BSP ou NPT
Matériaux Standard: Laiton, Acier Inoxydable 316

Racc Mâle	Buse	Débits	K	Débit (l/min) à bar						Dimensions (mm)			Poids (g)			
				0.7 bar	1 bar	2 bar	3 bar	4 bar	5 bar	Ori Dia	Dia. Pass	A		B	C	
3/8"	TW12	180° 270°	13.7	11.4	13.7	19.3	23.7	27.3	30.6	4.83	3.3					
	TW14	180° 270°	18.5	15.4	18.5	26.1	32	36.9	41.3	5.59	3.3	73	17.5		49.6	
	TW16	180° 270°	24.2	20.2	24.2	34.2	41.8	48.3	54	6.35	3.3					
	TW20	180° 270°	37.6	31.5	37.6	53.2	65.1	75.2	84.1	7.87	3.3					
1"	TW1	270°	116	97.2	116	164	201	232	260	14.2	5.08				146.1	298

Retractor

Buse Statique

SNP

BUSES DE
PULVÉRISATION



Cliquez **ICI** ou scannez pour
voir sur notre site web

Class 1

Class 2

Class 3

Présentation du produit

La nouvelle buse rétractable est un nettoyeur compact et performant. Sous l'effet de la pression, la tête de nettoyage se déploie et se rétracte, et se met en position de travail une fois déployée. La course est personnalisable pour s'adapter à toutes les applications.

Le rétracteur est compatible avec tous les produits de nettoyage, conforme aux normes FDA et intégrable à une solution de nettoyage automatisée. Sa conception permet une utilisation en milieu stérile sur demande. En position d'installation standard, la buse est entièrement autonettoyante.

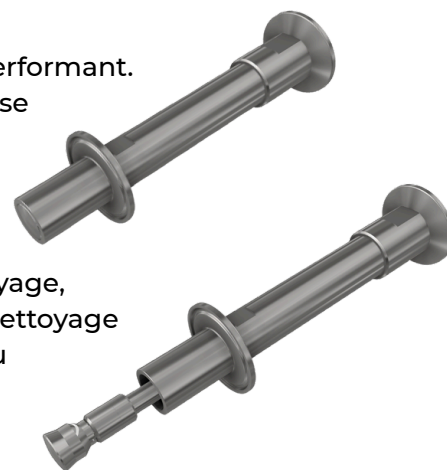

Caractéristiques de conception

- Tête de nettoyage de réservoir compacte et rétractable
- Lubrifié par un agent nettoyant
- Différentes options de montage : bride, embout de tuyau, en ligne ou tangentiel
- Option de tige de piston non rotative
- Course et longueur de montage personnalisables pour s'adapter à différentes tailles de réservoirs
- Options d'intégration : aire de stationnement, vanne à bille, capteurs de position de départ/fin
- Entièrement autonettoyant en position d'installation standard
- Conforme aux normes de la FDA et adapté à tous les agents de nettoyage
- Convient aux applications de nettoyage automatisées et stériles
- Matériaux de construction :
 - Acier inoxydable 316L (Hastelloy C4, 904L, 1.4435 sur demande)
 - Roulements : PTFE
 - Ressort : acier inoxydable 1.4310
- Températures
 - Température de fonctionnement : jusqu'à 95 °C (ATEX jusqu'à 60 °C)
 - Température de fonctionnement maximale : 180 °C
 - Température maximale du réservoir pendant la production : 360 °C
 - Température ambiante maximale : 108 °C
- Certification ATEX Zone 0 disponible

Caractéristiques de pulvérisation

- Activé et actionné par la pression du fluide de nettoyage
- Course : jusqu'à 1000 mm
- Longueur de montage : jusqu'à environ 2000 mm
- Pression de service : 2 à 8 bar
- La vitesse et le rendement sont déterminés par le produit de nettoyage et la conception de la tête de pulvérisation.
- Le mode de pulvérisation et le fonctionnement varient selon la version du dispositif de pulvérisation.

Kit de Nettoyage IBC

NEP Cuves IBC En Interne

SNP

BUSES DE
PULVÉRISATION

Cliquez [ICI](#) ou scannez pour
voir sur notre site web



Class 1

Class 2

Class 3

Présentation du produit

Pour les entreprises qui nettoient entre 5 et 50 IBC par semaine, faire appel à une société de nettoyage spécialisée est onéreux, tandis que le nettoyage manuel est long, gourmand en eau et en énergie, et son efficacité est aléatoire. Le kit de nettoyage IBC de SNP offre une solution pratique et économique pour le nettoyage en interne, grâce à un processus contrôlé et reproductible qui réduit les risques de contamination et améliore la sécurité au travail.



Avantages

- Automatise le nettoyage des conteneurs IBC et libère du personnel
- Assure un nettoyage complet à 360° des surfaces intérieures
- Réduit le risque de contamination
- Fournit un processus de nettoyage fiable, reproductible et contrôlé
- Améliore la santé et la sécurité au travail
- Élimine même les résidus tenaces
- Préviend les dommages et les fuites des GRV grâce à une usure réduite.
- Réduit la consommation d'eau
- Facile à entretenir

Caractéristiques de conception

- Facile à utiliser : installez-le et laissez-le faire.
- Kit complet comprenant pompe, lance, couvercle et tête de nettoyage de buse Orbitor Eco (voir page 10), ainsi que tuyauterie et raccords.
- Matériaux et conception adaptés à une utilisation même dans les applications les plus hygiéniques
- La tête Orbitor Eco assure un nettoyage en moins de 5 minutes
- Débit : 58,3 L/min à 5 bar



Le lavage manuel ne permet pas d'atteindre toutes les parties du IBC et expose l'opérateur à un risque d'éclaboussures.



Regardez notre courte série de vidéos :
Systèmes de nettoyage des IBC



Scannez le code QR ou cliquez [ICI](#) pour visionner notre série de courtes vidéos sur le nettoyage professionnel des conteneurs IBC en interne. Découvrez le fonctionnement des systèmes automatisés de nettoyage IBC et trouvez les réponses à vos questions les plus fréquentes.

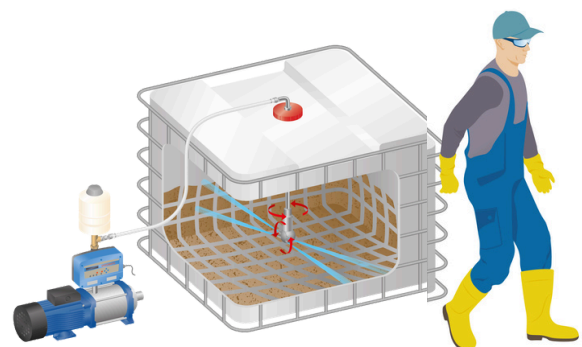

Le kit IBC assure la sécurité des opérateurs et leur permet de se consacrer à d'autres tâches.

Solutions de nettoyage sur mesure



BUSES DE PULVÉRISATION

Notre gamme standard de produits couvre la grande majorité des situations de nettoyage de cuves. Cependant, certaines applications spécifiques nécessitent le développement de produits sur mesure. Grâce à notre expertise technique et notre savoir-faire en ingénierie, nous pouvons concevoir et produire rapidement des solutions uniques pour répondre à des défis de nettoyage particuliers.

Têtes de nettoyage spéciales

Certaines applications de nettoyage de cuves exigent une approche non conventionnelle. SNP conçoit des solutions sur mesure pour concentrer la puissance de nettoyage précisément là où elle est nécessaire. Nous avons accompagné des clients dans des tâches particulièrement complexes, comme le nettoyage de camions-toupies et de cuves de résine collante. Dans certains cas, cela implique la modification d'un produit standard, tandis que dans d'autres, nous développons des produits entièrement nouveaux.

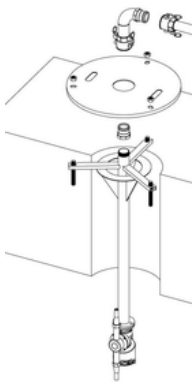

Lances et tuyaux de descente

Le positionnement correct des nettoyeurs de cuve à l'intérieur du réservoir est souvent crucial. Forts de nombreuses années d'expérience dans la conception et la fabrication de lances et de tubes de descente, les spécialistes des buses de pulvérisation assurent un maintien optimal de tous nos types de têtes de nettoyage.

Bras oscillants

Pour les réservoirs ouverts, les têtes de nettoyage sont souvent montées sur des bras pivotants, ce qui permet de les déplacer facilement jusqu'au bord du réservoir pour l'entretien.

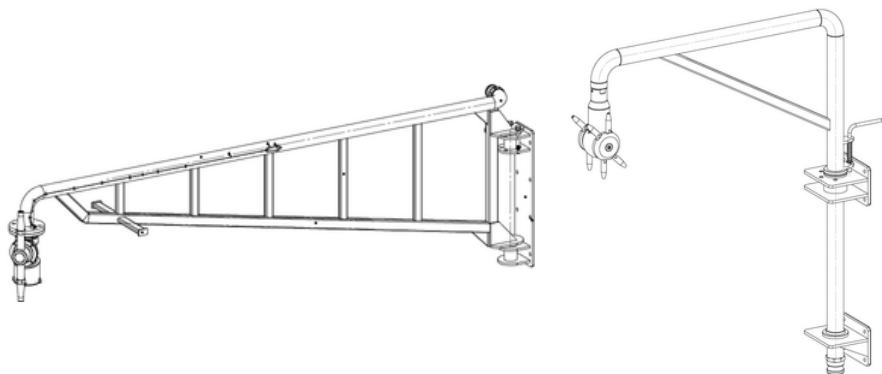

Pompes

Nous proposons une gamme de pompes, sélectionnées en fonction des performances globales du système. Pour le lavage de cuves, cela garantit que la pompe puisse fournir de manière fiable le débit et la pression nécessaires à un nettoyage efficace et constant, plutôt que d'être choisie isolément.

À propos de nous : Notre entreprise et nos fournisseurs



BUSES DE PULVÉRISATION

SNP est un fournisseur spécialisé de buses de pulvérisation et de systèmes de pulvérisation de nettoyage de cuves. Nous travaillons avec des organisations de toutes tailles, allant de spécialistes de niche à des leaders mondiaux de l'ingénierie. Certifiés ISO et expérimentés dans la gestion d'exigences documentaires strictes, nous disposons de l'expertise nécessaire pour concevoir et fournir même les solutions de nettoyage de cuves sur mesure les plus complexes.

Fournisseurs clés

Nous avons des accords de distribution avec plusieurs fabricants de haute qualité de têtes de nettoyage de cuves et de buses de pulvérisation. Nous détenons notamment les droits exclusifs de distribution pour la gamme Orbitors de Dasic. En complément de cette gamme, nous fournissons également les boules de lavage rotatives et statiques de BETE, y compris le modèle HydroClaw™, le premier nettoyeur de cuves au monde résistant au colmatage à 360°. BETE est basé à Greenfield, dans le Massachusetts, aux États-Unis.



Le Group

Les spécialistes des buses de pulvérisation font partie du The Spray People Group (SPG), un ensemble d'unités commerciales, chacune spécialisée dans des domaines de produits distincts.





**BUSES DE
PULVÉRISATION**

La référence pour une
**INGÉNIERIE DE
PULVÉRISATION RÉUSSIE**

**Systèmes de nettoyage de cuves
efficaces pour l'industrie.**

AGROALIMENTAIRE
MANUFACTIÈRE
CHIMIE
GESTION DES EAUX
PHARMACEUTIQUE
et plus encore

**CONTACTEZ-NOUS
DÈS AUJOURD'HUI**

0800 94 04 64

**info@busesdepulverisation.fr
www.busesdepulverisation.fr**